

## אין מעבירין על המצוות מנחות (לו).

*As looms large, let us take a "mind's-eye tour" of the בית המקדש ... and begin to find a surprising connection between the Seder night, the morning routine in the Beis ha-Mikdash, and our morning routine with our tefillin!!*

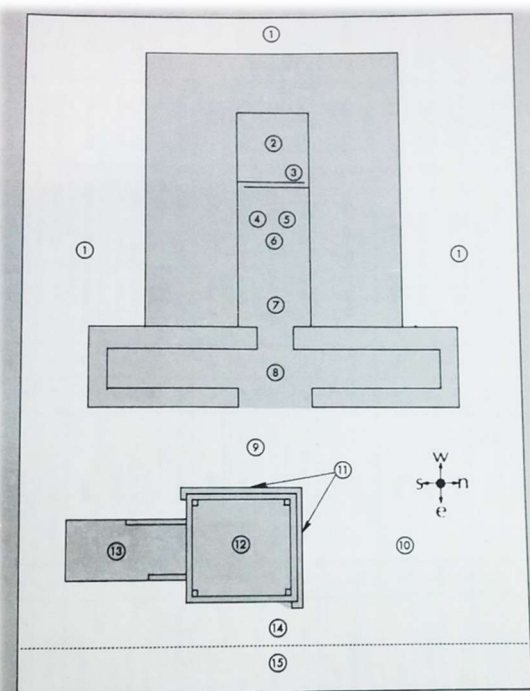

- |                   |                                       |
|-------------------|---------------------------------------|
| 1. Courtyard      | 9. Area between Antechamber and Altar |
| 2. Holy of Holies | 10. North                             |
| 3. Curtains       | 11. Altar base                        |
| 4. Menorah        | 12. Top of Altar                      |
| 5. Shulchan       | 13. Ramp                              |
| 6. Inner Altar    | 14. Kohanim's Court                   |
| 7. Holy / Hechal  | 15. Israelite Court                   |
| 8. Antechamber    |                                       |

The following גמרא analyzes the סדר מערכה, the order in which morning עבודות were performed in the בית המקדש. [The full list – taught by אב"י – appears at the top of (לג.)]

Specifically, once the מזבח כהן completed the מנחה, he attended to the הקטרת before the מנורה.

- Please examine the בית המקדש map to the left – and particularly items 4, 6, and 12 – before tackling the גמרא in יומא.

גמרא יומא (סוף לג. – ריש לג.): "ודישון מזבח פנימי קודם להטבת ... מדרעא לטוטפתא"

רש"י שם – ובפרט ד"ה אין מעבירין, ד"ה עבורי, וד"ה היכי עביד

[מאירי שם (לג. סוף ד"ה שלחן)]

ש"אין מעבירין על המצוות – כלומר שהפוגע בדבר הראוי למנוח לזכות בו אע"פ שלא התחיל עדיין להתעסק בה לא יעבור ממנה כדי להתעסק באחרת. רמז לדבר ממה שכתוב במלות מנה ושמתם את המלות קרי ביה מלות ר"ל כל שאר מלות גם כן בחובת השימור כלומר שלא תמתין להם להחמיץ את קיומן עד שתשיאש מהן. מכאן אמרו המניח תפילין מניח של יד תחלה ואח"כ של ראש שהרי היד קרובה לו יותר מן הראש ואלו מניח של ראש תחלה נמצא מעביר על המלות.

- What general halachic principle does this גמרא discuss?

- In what areas is this principle applied? See the following רמ"א as well –

### שלחן ערוך ורמ"א אורח חיים (סי' תע"ג סעיף ד')

מביאין לפני בעל הבית קערה שיש בה שלשה מצות ומרור וחרוסת וכרפס או ירק אחר (ומומץ או מי מלח) ושני תבשילין, אחד זכר לפסח ואחד זכר לחגיגה, ונהגו בבשר וביצה. הגה: ויסדר הקערה לפניו צענין שאינו זריך לעזור על המזנה, דהיינו הכרפס יחא למעלה מן הכל והסומץ סמוך לו יוסר מן המזנה, והמזנה מן המרור והחרוסת, והס יחיו יוסר קרובים אליו מן הצנור והביצה (מהרי"ל). והבשר נהגו שיהיה זרוע, ונהגו שהבשר יהיה צלי על הגחלים והביצה תהיה מבושלת. (והוא הדין ללוי, וכן נוהגין צעירנו.)

גמרא במנחות *let us return to and review our* in מקדש, מסכת יומא *After "touring" the*  
גמרא מנחות (לו.), "תנא כשהוא מניח ... יהו שתיים"  
תוס' הכא (לו. ד"ה וקשרתם) / התם (לג: ד"ה עבורי)  
רמב"ם הל' תפלין (פרק ד' הלכה ח')

תוספות רי"ד התם (לג:)

אמר רבא, ש"מ מדריש לקיש, עבורי דרעא אטוטפתא אסור. היכי עביד? מדרעא אטוטפתא. – פ"א אע"ג דצפ' הקומץ צתרא אמרי' תנא כשהוא מניח מניח של יד ואח"כ מניח של ראש וכשהוא חולץ חולץ של ראש ואח"כ חולץ של יד, ואמרי' בשלמא כשהוא מניח מניח של יד ואח"כ מניח של ראש דכתיב וקשרתם לאות על ירך והדר והיו לטוטפות בין עיניך כו', אפ"ה רבא שמע לה מדריש לקיש משום דאין מעבירין על המזנה, דטפי ניחא לי' האי טעמא מסידרא דקרא דיש לומר קרא לאו אסידרא קפיד.

- What problem does the רי"ד solve?
- OPTIONAL: Do you see a connection to the following תוס' → [תוס' הכא (לו. ד"ה אמר)]

נמוקי יוסף הכא – הל' תפלין (ח: בדפי הרי"ף – ד"ה אין מעבירין וד"ה דדרעא)

ראש תהלה (ט) ויהיה זריך להניח יתיב קודם אותם של יד אע"פ שאינו הנון לעשות כן ומסיים בנוסחאות במקצת ספרים אלא היכי עביד מוקים דדרעא אטוטפתא שיבס צתיק אותן של ראש תהלה ואח"כ מוקים עליהן תפלין של יד כדי שצירוף להניח יודמנו לו של יד תהלה דכן הנון כדמפרש בסמוך: יהיו שתי. והיו לשון רבים וכיון שכן זריך שילבש אחרונים ואו כשיהיו צראו יהיו שתי מנות ומהאי טעמא גם כן זריך כשהולאם שיהלוצ אותם ראשונים: תפלין של יד וכו'. אם אינם נמאיים לו תפלין של יד אלא של ראש לנד יבדך

אין מעבירין וכו'. לא יתה המזנה שבאה לידו ראשונה כדי לעשות מזנה אחרת ואם כן אם צא לידו תפלין של ראש ראשונה אע"ג שראוי להניח של ראש אחרונה כדי שצירוף בין עיניך יהיו שתיים אפ"ה כיון שנזדמנה לו של ראש תהלה יתנה ואח"כ יתה של יד: אעבורי. אקדומי: דדרעא. תפלין של זרוע כלומר הנותן אותן צתיק שלהם תהלה ואח"כ הנותן עליהם של ראש אסור לפי שצירוף להניח יודמנו לו של

- How is the נמוקי יוסף similar to *and the* (הלכה ח') תוס' (ד"ה וקשרתם/עבורי) above?
- How does he differ from them?
- What underlies their מחלוקת?? In other words, what are these ראשונים really arguing about?