





שאלה סא

דופן עקומה כשאין הרפנות מגיעות לסכך, שימת הטור והבי

קושיית הב"ח והט"ו על הבי

76

טור א"ח סימן תרל"ב לענין דופן עקומה כמז הטור אפילו אין הדופן אלא י טפחים והגג גבוה ממנו הרבה, שאנו רואים הדופן כאילו עולה למעלה ואז נאמר דופן עקומה. עכ"ל. וכמז הבי (י"ה ומ"ט רט"ו דאמרינן) שלמד כן מפירוש רש"י בדף י"ז ע"א במחניחין (ד"ה פסולה) הרחיק הסיכוך מן הדפנות שלשה טפחים פסולה, דאזיר פוסל בשלשה אפילו מן הנד. ומכאן אני אומר וכו' הא דאמרינן דופן עקומה להכשיר עד ארבע אמות היינו לחשדינן כאילו הוא מן הדופן ונעקס ונכסף למעלה, ואינו מפרש רואין את הדופן כאלו הוא עקום והולך. תחת הסכך הפסול ומגיע לסכך הכשר ומוציא הפסול מן הסוכה, דאם כן גבי אויר נמי נימא הכי. עכ"ל. נראה מדבריו שאף על גב שהסכך גבוה מן הדפנות כמה, אמרינן דופן עקומה להכשיר, מדקאמר דאם כן גבי אויר נמי נימא הכי, כלומר היכא שהסיכוך מרוחק מן הדפנות במשכו כמו במחניחין שנמצא אויר מפסיק בין הדופן ולסכך צמשך, ואם אימא דכל שמשפיק אויר בין הסכך ולדופן בגובה לא אמרינן דופן עקומה, לא הוי שייך למימר גבי אויר דריחוק דמשך נימא דופן עקומה דכל שכן הוא. עכ"ל הבי.

ובתב הבי"ח (ס"ט) דאין מזה ראייה כלל דאיכא למימר דלדא לפי אמת לא אמרינן דופן עקומה לא באזיר דמשך ולא באזיר דגובה, אלא רש"י צא להכריח שאין פירוש דופן עקומה כאלו הדופן עקום וכו', משום דאם כן גם גבי אויר נמי נימא הכי ואמאי תנן הרחיק הסכך מן הדפנות צמשך ג' טפחים פסולה נימא דופן עקומה, ומה שלא הכריח רש"י דבר זה מפני אויר דגובה זהו מפני שלא מצא מפורש, דלא אמרינן דופן עקומה באזיר דגובה ושמה אמרינן דופן עקומה בכל ענין, על כן הכריח מדתנן הרחיק הסכך מן הדפנות דלא אמרינן דופן עקומה, ומינה דהוא הדין באזיר דגובה לא אמרינן דופן עקומה. עכ"ל. וכן חפס עליו הט"ו (פ"ה) וזה לשונו: ותמוהין הרבה דבריו דתלי מניא דללא מניא, דאין הכי נמי כל שיש באזיר בגובה דופן עקומה הכי נמי יש באזיר צמשך, ואם אין באזיר צמשך הכי נמי אין באזיר בגובה דופן עקומה. עכ"ל ז.

ישוב דברי הבי"ח וביאור ראייתו

ואני אומר במחילה מכבוד מורתם ללא דקו בדברי הבי"ח, צודאי לא עלה על כונת הבי"ח להוכיח מדברי (ר"י)

ביאורים והערות

הלואה דהא הפרעון לפניך ורק על אותה המטבע יש ספק אם חשיב פרעון, ועכ"פ חזקה הלואה כדאי נפקע. ומוכח דדעת רבינו בענין זה כדעת הש"ך הנ"ל דהחייב כדאי והפרעון בספק ואף בזה אמרינן שאין ספק מוציא מידי ודאי. וראה בספר בידור הלכה (ח"מ סי' עה ט"ט) שאסף כעמיר גורנה שיטת הפוסקים והאחרונים במח' הש"ך והט"ו, ובסוף דבריו העתיק תשובת הר"ף שהכריע הלכה זו כמש"כ הש"ך בשם מהרש"ם לחיוב.

דמתניחין, הרחיק את הסיכוך מן הדפנות, ואין זה עובדא דאיירי בה הטור שהיא הרחקה בגובה. ד. הבי"ח והט"ו הבינו דהבי"ח הוכיח מדברי רש"י דלמאי הוצרך רש"י להביא הוכחה לפסול דופן עקומה באזיר מדיוק המשנה, הו"ל להוכיח בפשטות דכמו שאזיר בגובה מבטל דין דופן עקומה, כ"ש דאזיר צמשך יפסול דין דופן עקומה, ולכן הקשו על רש"י דעדיין לא שמענו שאזיר בגובה פוסל, ואף שכן הוא להלכה אך להוכיח מכך א"א. ורבינו להלן מפרש כונת הבי"ח באופן אחר. ותולוק יש בין הבי"ח להט"ו, הבי"ח כתב דאין הוכחה מרש"י לדין זה ולכן פירש דהוכחת הטור היא מהא דמעיקרא תנן (דף ט"ו) המשלשל דפנות מלמטה למעלה, ובתנן הכי תנן (דף ט"ו) הרחיק את הסיכוך וכו' ושאר דינים דדופן עקומה, מבואר דהוא המשך למשנה הקודמת, דהמשלשל דפנות והגיע לגובה י"ט מן הארץ כשרה הסוכה אף שהרחיק את הסיכוך וכו', והיינו דופן עקומה כשאין בדופן אלא י"ט מן הארץ ואח"כ אויר. וראה זו כבר כתב הרדב"ז (כתבו ח"ה סי' ע"ב), ועיי"ש שדייק מדברי רש"י דפירש הכי למתניחין, אבל הט"ו אף שחלק על הבי"ח דחה הראיה מדברי רש"י, מ"מ הוכיח כדניא דהטור מעצם דינו של רש"י דפסל כשיש אויר צמשך הסוכה משום שאין האזיר חלק מן הדפנות, משמע דהא כשהסכך פסול הוא בסוף הסוכה מעל דפנותיה, אף שאין הדפנות מגיעות עד הסכך, ע"כ כשרה הסוכה שהרי בזה שייך לומר שהסכך נותן חלק משלו שיקרא מעתה כאילו הוא חלק מן הדופן, אי"כ אין פסול כשיש אויר בגובה [ובהמשך התשובה דחה רבינו דברי הט"ו אלו]. ובחידושי הגהות לטור (אות א) הביא בשם מהר"ל"ח דאף הוא הקשה על דברי רש"י ועיי"ש שמצא מקור אחר לדברי הטור. וגם בפסק הלכה חלוקים הבי"ח והט"ו, דהבי"ח חשש לשיטת הר"ן החולק על הטור, והט"ו נקט להלכה כשיטת הטור.

א. היינו דאף שאין הדופן עולה עד לסכך הריא דאין שייך לחבר הדופן לסכך וגם להחשיב הדופן כאילו היא עקומה, דאין לצרף ב' הלכות יחד להכשיר הסוכה, קמ"ל דאפ"ה כשרה. ורבינו בתשובה זו נחית להוכחות וראיות משום שהטור פסק כן והפוסקים נתחבטו מנין המקור לכך, ואדרבה המאירי (סוכה ט"ו) בשם י"א, והר"ן (סוכה ב' ד"ה מה) פסקו דלא אמרינן דופן עקומה כשאין הדפנות מגיעות לסכך, ודעת הבי"ח (סי' ע"ב) שיש לחוש לשיטה זו, וכן נראה מדברי המג"א (סק"א) שהסכים עמו. ועיין רעק"א בהגהותיו לשו"ע ובאריכות יותר בשו"ת שלו (מהד"ק סי' י"ב), דתמה עליו שפסק כהר"ן והא השו"ע אף שבסימן זה לא הזכיר דין זה, אך מוכח דפסק כהטור ממה שכתב (סי' ת"ל ט"ט) דמהני לצרף גוד אסיק עם לבוד, וה"ה דמהני לצרף גוד אסיק עם דופן עקומה, וכ"כ הפמ"ג כאן (פמ"ו סק"א) דמדברי השו"ע בסימן תר"ל משמע דפסק כהטור. וכ"כ בקרבן נתנאל (פ"א סי' ד אות ה) דמסוגיא דגמ' משמע כהטור ודלא כהר"ן. עוד הקשה רעק"א על הבי"ח שלא הזכיר שיטת הר"ן בסוגיא זו שפליג על הטור, והוכיח מסוגיא דהש"ס כדעת הר"ן ושלא כדעת הטור. וראה להלן בדברי רבינו שאין לדמות דופן עקומה ולבוד לדופן עקומה וגוד אסיק, דלא כהרעק"א. ב ברש"י הלשון: ואינו מפרש. ג היינו עובדא

שאלה פנים מאירות

המבואר - גרסא ל מאיר איינגאט צב

זכרון מאיר מאיר גרסא זכרון

דחיית ראיית הב

א"א נראה דלכתי איכא למידחי דאין מכל זה ראייה, דיש לומר דפשיטא ליה לתנא דמתניתין היכא דאין הדפנות מגיעות לסכך לא אמרינן דופן עקומה, ומכל מקום אינטרין לאשמעינן הרחיק המיכוך מן הדפנות ג' טפחים פסולה ולגופיה אינטרין, דסלקא דעתך אמיינא דלמעלה אפילו פחות מג' לא אמרינן לבד, דהא צלמנע פליגי בה רב אחא ורבינא (פוסק י"ח) חד אמר אין לבד צלמנע וכחצו המוספות צדף י"ח (פ"ח) ד"ה אין לבד צלמנע, היינו למעלה, דדפנות מכשירין לעיל (א) קנה קנה פחות משלשה, אם כן הוה אמיינא מן האד למעלה נמי לא אמרינן לבד ויפסול אפילו פחות מג' אויר, קמשמע לן דמכל מקום שלשה צעינן.

אי איכא ראייה מדברי רש"י שלא כדעת המור

**דלכאורה** נראה להביא ראייה דעל כרחק סבירא ליה לרש"י → היכא דאין המחיצות מגיעות לסכך לא אמרינן דופן עקומה, דפירש רש"י צדף ו' ע"כ כי אחאי הילכתא לגוד ולצדוד ודופן עקומה, ופירש רש"י, לגוד, היכא דלרין למיגד, או גוד אחית או אסיק כגון אכסדרה צדקעה וכו'. והחם אמרינן גוד אחית, ולמה נקיט רש"י או אסיק סתם ולא מנא מקום למנא גבי סוכה גוד אסיק הלא כשאין דפנות מגיעות לסכך מוכרחים אנו לומר גוד אסיק. אלא על כרחק דלית לן למימר דופן עקומה היכא דאין דפנות מגיעות לסכך על ידי גוד אסיק ט. מיהו מכל זה אין ראייה דיש לומר

[רש"י] עכמו, שלא הכריח רש"י דבר זה מפני אויר גבוה כיון שלא מנא דבר זה מפורש, אלא להצ"י הכריח דלכאורה דרש"י לאשמעינן מתניתין דאויר סוכה פוסל מן האד בג' ועל כרחק פשיטא וכי עד השתא לא שמעינן דלא אמרינן לבד אלא בפחות מג', אלא על כרחק לאשמעינן דלא נכשיר מצד דופן עקומה כמו שפירש רש"י, וקאמר הרב הצ"י דאם איכא דכל שמפסיק אויר בין הסכך ולדופן גבוה לא אמרינן דופן עקומה, ר"ל לומר לתנא דמתניתין דאם היה סוכר כן, אם כן פשיטא דכל שמפסיק אויר בין הסכך ולדופן צדמשך הסוכה לא אמרינן דופן עקומה ולא היה נרין לתנא דמתניתין לאשמעינן הרחיק הסכך מן הכותל ג' פסול, היה לו לאשמעינן דלא אמרינן דופן עקומה היכא שאין הדפנות מגיעות לסכך וכל שכן צדמשך דלא שייך למימר גוד אסיק, אלא על כרחק אפילו אין הדפנות מגיעות לסכך אמרינן גוד אסיק מחילה ודופן עקומה, ואינטרין לאשמעינן תנא דמתניתין הרחיק סכך מן הדפנות דפסולה דלא אמרינן דופן עקומה כיון דיש אויר, דלא אמרינן דופן עקומה כאילו הדופן עקום והולך תחת הסכך הפסול, אלא דחשבינן כאילו הסכך פסול נכפף ונעקם מן הדופן כמין (גס) [גאס], וזה הו' כמו כותל ישר שאם חסר מן הדופן צלמנע ונשאר למטה י' טפחים אפילו הסכך גבוה למעלה כשר, הכי נמי אם הגג פחות מארבעי והדופן אינו מגיע להגג מכל מקום דופן עקום מיקרי וכשר, מה שאין כן אם יש אויר בגג למעלה ג' טפחים דפסולה מטעם אויר כנ"ל.

ביאורים והערות

ההודפן נכפף שהרי ליכא הכא כלל דופן שנמשך לצד אלא אויר, מש"ה פסול. ה. פ"י, לעולם אויר בין במשך ובין בגובה מבטל דין דופן עקומה, ולא בא התנא לאשמעינן דין זה דפשיטא ליה כלל זה. ועיקר חידושו של תנא דמתניתין הוא דדוקא בג' טפחים פוסל אויר, אבל בפחות אמרינן לבד אפילו בג' ומן הצד. ורבינו הביא דברי החוס' לפרש דלא תימא כמו דמצינו בסכך שאיכא למ"ד דאין לבד באמצע הגג, ותימא דאף בג' מן הצד לא אמרינן, וכי תימא א"כ ליכא דין לבד כלל, לא באמצע ואף לא מן הצד, ע"כ הביא דברי החוס' דברפנות ודאי איכא דין לבד, ולפ"ז היה מקום להוסיף ולהחדש דלכוד מהני רק בדפנות ולא בסכך אפילו מן הצד, קמ"ל מתניתין דאף בסכך נאמר דין לבד מן הצד. ט. פ"י, רש"י כתב דדין גוד אחית נאמר באכסדרה בבקעה והיינו מה שאמרו בעירובין (ז) והובא בסוכה (ח) דאכסדרה שפרוצה מד' רוחותיה ועומד קירייה על ארבע יחידות ונותנין ארבע קירות מיתד ליתד ועליהן מסדרין הנטרין, אותן הקירות קרי פי תקרה ונחשב כאילו יש לה מחיצות כהלכתן. ולא הביא דוגמא לדין גוד אסיק. [ואף שרש"י כתב 'גוד אחית או אסיק כגון אכסדרה בבקעה', ע"כ אכסדרה בבקעה היינו ביאור לגוד אחית ולא לגוד אסיק אף שהוא סמוך למש"כ 'כגון אכסדרה בבקעה', דהא ליכא הכא מחיצות למטה אלא למעלה]. וכונת רבינו להוכיח כמו שכתב להלן (י"ה) ובה מ"ש (כ) ליישב שיטת הר"ן שכתב (ב) ד"ה ונרסין (ח) דלשיטת הר"ן דאפילו בשפת הגג לא אמרינן גוד אסיק. ומה שאמרו במג"א כי אימור

ה רבינו מפרש דברי הב"י שכוונתו דהא רש"י דייק ממתניתין משום שהוקשה לו על המשנה מאי קמ"ל הא פשיטא דליכא דין לבד ביותר מג"ט, והר"ן רש"י דקמ"ל תנא דמתניתין שליכא דין דופן עקומה להכשיר סוכה רק בסכך פסול ולא באויר, ואין זה חידוש בדין אויר שפוסל בג"ט אלא בדין אויר ודופן עקומה שלא אמרינן דופן עקומה בצירוף אויר. והוכיח הב"י דאי אויר מבטל דין דופן עקומה בין בגובה הדפנות ובין במשך הסכך, יקשה דהו"ל לתנא דמתניתין לאשמעינן חידוש זה בכל אופני האויר דהיינו בין באויר שבגובה ובין באויר שבמשך, ואדרבה הו"ל למינקט אויר בגובה שאינו מצטרף לדופן עקומה אף ששייך כאן גוד אסיק וכ"ש אויר במשך שלא שייך לומר בזה גוד אסיק, ואמאי נקט דוקא הרתיק את הסיכוך שהוא אויר במשך, אלא ע"כ דוקא באופן זה פסולה הסוכה אבל באויר שבגובה אינו מבטל דין דופן עקומה, כפי שרבינו מבאר והולך החילוק בין אויר במשך לבין אויר בגובה. ה. היינו הסכך הפסול שבגג הוא פחות מד' אמות. ה. רבינו מוסיף לכאן החילוק בין אויר בגובה דכשר לאויר במשך דפסול, שהו' עיקר חידוש המשנה לפי ביאור רש"י, דרופן עקומה היינו שהדופן עצמו נכפף והסכך הפסול הוא חלק מן הדופן גופיה, ולכן כל שהאויר הוא בגובה אף שאיכא סכך פסול, אינו פוסל, משום שמדין גוד אסיק נמשך הדופן עד למעלה והסכך נחשב חלק מן הדופן שנכפף, והרי זה כאילו יש אויר באמצע הדופן דהיינו שהדופן מתחיל ועולה מן הארץ י"ט ואהריו יש אויר ושוב יש

ללא אמרינן גוד אסיק אלל אמרינן חציט רמי, כמו דאמרינן  
 דף ק"ב (ע"ב) כל היכא שיש בגג רוחצ טפח אמרינן חציט  
 רמי, ופירש רש"י (ד"ה שאין בגג) דהיינו נמי ענין גוד אחית.  
 ואם כן יש לומר כל היכא דאין דפנות מגיעות לסכך ועל  
 כרחק יש בדפנות עשרה אמרינן דופן עקומה על ידי חציט  
 רמי י"א. L

אי איכא ראייה מדברי הגמ' שלא כדעת המור

ואין להביא ראייה דאמרינן דופן עקומה אפילו אין הדפנות  
 מגיעות לסכך על ידי חציט רמי או על ידי גוד  
 אסיק י, מהא דאמרינן דף ז' (פ"ה) דופן סוכה כדופן שבת  
 וכו' וימירה שבת על סוכה. ולא קמתי ימירה סוכה על שבת י  
 דאלו בשבת אמרינן גוד אסיק מחילה ואלו גזי סוכה לא

אמרינן גוד אסיק מחילה להכשיר דופן עקומה י. דישי לדחות  
 דילמא שני הילכתות צדדי לא אמרינן דהא נריכין להכשירה  
 סוכה זו או על ידי חציט רמי ודופן עקומה או על ידי גוד  
 אסיק ודופן עקומה ושני הילכתות לא אמרינן י, אבל היכא  
 דמימכשרא על ידי הלכה אחת אמרינן גוד אסיק, וכיון דליכא  
 גווי בסוכה דנימא גוד אסיק לא שייך למימני ימירה סוכה  
 על שבת.

לפי הגמ' מבואר שיטת הר"ף והר"ן

ובזה מיושג נמי אליבא דר"ן (ב ד"ה וגרסינן טו) שפסק הר"ף  
 דאפילו בשפת הגג לא אמרינן גוד אסיק י, וכמעט  
 הר"ן, ולדעת הר"ף כי אמרינן בגמרא כי איננו כן הילכתא  
 לגוד וללכוד ולדופן עקומה, מאן דמני גוד אסיק צהדייהו

ביאורים והערות

בסוכה שניתן להכשיר מדין גוד אסיק, דבשפת הגג לא אמרינן גוד אסיק  
 משום דבעינן מחיצות הניכרות וליכא, והיכא דאין מחיצות מגיעות לסכך  
 לא אמרינן גוד אסיק היינו משום דליכא לאכשורי אלא על ידי צירוף עוד  
 הלכה דדופן עקומה, ואם כן ליכא גוונא דנימא גוד אסיק גבי סוכה. וכעין  
 זה כתב כאן בש"ט רש"י, דמש"ה לא מצא רש"י גוד אסיק בסוכה. ויש  
 להוסיף דהפני" (סוכה ד) הקשה על הר"ן ממתניתין (סוכה טו) דהמשלשל  
 דפנות מלמטה למעלה אם גבוה י"ט כשרה, ולכאורה היינו דינא דגוד  
 אסיק בסוכה. ואמנם הריטב"א שם כתב להכשיר סוכה זו מדין גוד אסיק.  
 אבל בערוך לגי (ו ד"ה בגמ' כי אחת) כתב ליישב דעת הר"ן וכל היכא דאיכא  
 מחיצות בגובה עשרה, אף שאינן מגיעות לסכך, לא בעינן בזה דין גוד  
 אסיק ולא חבוט רמי, דלא בעינן אלא שיעור מחיצה שהיא י"ט אף  
 שאיכא אור בין הדופן לסכך, ודווקא כשאיכא אור במשך בין הדופן  
 לסוכה פסולה כדאמרינן הרחיק את הסיכוך וכו', אבל שהדפנות הם  
 בגובה הראוי והם ברוחב הסכך, אין פסול באור והסוכה כשרה בלא  
 צירוף דין נוסף. וע"כ צ"ל דאף רבינו הסכים עם סברא זו, כפי שלא  
 יקשה קושיית הפני"י. י. פ"י, כל היכא דחסר מן הדופן בגובה איכא  
 למימר ב' אופנים להכשיר, א. מדין גוד אסיק דפירושו שמושכים ומעלים  
 את הדופן עד למעלה למקום הסכך, ובוה יש מקום לדון אי אמרינן כן  
 גם כשצריך לצרף גם דין דופן עקומה. ב. מדין חבוט רמי והיינו  
 שמורידים את החלק העליון שהוא הסכך עד למטה והוא נחשב כדופן.  
 וס"ל לרבינו דאף אם דופן עקומה עם גוד אסיק לא אמרינן, אבל עם  
 גוד אחית דהיינו חבוט רמי ודאי דאמרינן. נשמא י"ל ביאור החילוק בין  
 גוד אחית לבין גוד אסיק, דבגוד אסיק ודופן עקומה צריך תרי הלכתא  
 בדופן זה להכשירו, משא"כ בחבוט רמי ודופן עקומה בעי הלכתא אחת  
 על הגג להוריד, ועוד הלכה על הדופן לעקמו, ואין זה נחשב כ"כ תרי  
 הלכתא כדבר אחרון. וראה להלן מה שכתב רבינו לפי"ז באור שיטת  
 הר"ף והר"ן ומה שהובא שם בהערות. יא. מוסקנת רבינו עד כאן דאף  
 שאין ראייה להכשיר דופן עקומה עם גוד אסיק, אבל ודאי דסוכה שאין  
 הדפנות מגיעות לסכך ואיכא סכך פסול מן הצד מעל הדפנות כשרה,  
 דאמנם דין גוד אסיק אינו מכשיר סוכה זו בצירוף דופן עקומה, אבל  
 מדין גוד אחית ודאי כשרה אף בצירוף דופן עקומה. ואיכא נפק"מ לדינא  
 בין גוד אסיק לבין חבוט רמי, דגוד אסיק אפשר לומר בכל ענין דאיכא  
 מחיצות למטה שיחשבו כאילו הם עולים עד למעלה, אבל חבוט רמי לא  
 אמרינן אלא באיכא מחיצות הניכרות. ולכן בסוכה שנוכל לומר בה חבוט  
 רמי, ודאי שתהיה כשרה אף כשצריכה גם לדין דופן עקומה, אבל היכא  
 דבע"כ צריך דווקא דין גוד אסיק וצריכה גם לדין דופן עקומה, יש  
 להסתפק אם הסוכה כשרה. יב. אף הכא לא ירד רבינו לברר אלא  
 שהסוכה כשרה, אבל לא נחית לברר מאיזה דין אי מדין גוד אחית או

מדין גוד אסיק, ולכן כתב ע"י חבוט רמי או ע"י גוד אסיק.  
 יג. צכאורה צריך לתקן יתירה שבת על סוכה, וכן מוכח מהמשך דברי  
 רבינו דהקשה שבשבת אמרינן גוד אסיק ובסוכה לא. וכך צריך לבאר  
 ולתקן בהמשך הדברים. יד. כונת רבינו לפי דעת הר"ף והר"ן שהביא  
 מיר בסמוך דליכא בסוכה גווי להכשיר מדין גוד אסיק אלא באופן דאין  
 הדפנות מגיעות לסכך פסול [ונתבאר יותר בהערה שם], ואי נימא דאין  
 להכשיר נמצא שבשבת איכא דין גוד אסיק, ובסוכה ליכא. ודחה רבינו  
 הראיה דאף שלא מצינו למעשה דין גוד אסיק בסוכה, אין זה משום  
 שסוכה חמירה על שבת, אלא משום שדופן עקומה יחד עם גוד אסיק  
 לא אמרינן דהוי ב' הלכות יחד, ולעולם אף בסוכה היה ראוי שיהיה דין  
 גוד אסיק כבשבת, אלא דמטעם אחר לא אמרינן גוד אסיק בסוכה  
 כדלהלן. טו. צכאורה אין כונת רבינו דלא אמרינן ב' הלכות בין כגוד  
 אסיק עם דופן עקומה ובין בחבוט רמי עם דופן עקומה, שהרי בהמשך  
 הדברים מבואר דאמרינן חבוט רמי עם דופן עקומה, אלא כך סידורם של  
 דברי רבינו, דע"כ באופן זה צריך או לחבוט או לגוד אסיק עם דופן  
 עקומה והיינו ב' הלכות יחד, והא לא אמרינן ב' הלכות לצרף דין גוד  
 אסיק עם דופן עקומה. או יתכן דלהלן (ד"ה ומה) כתב רבינו צד נוסף דלא  
 אמרינן ב' הלכות רק בחבוט רמי ולבוד, אבל שאר הלכות לא מצרפים,  
 ואפילו חבוט ודופן עקומה יתכן שא"א לצרף, ולפי"ז אפשר לפרש דברי  
 רבינו הכא כפשטם. טז. בגמ' (סוכה ד) אמרו: נעץ ד' קונדיסין וסיכך על  
 גבן ר' יעקב מכשיר וחכמים פוסלין. ובסוף הסוגיא קאי בחיקו אם רבנן  
 פוסלין דווקא באמצע הגג, או אפילו בשפת הגג דהיה מקום לומר גוד  
 אסיק מחיצות הבית שלמטה ויחשב כאילו יש לסוכה זו דפנות כהלכתא.  
 והר"ף לא הביא מימרא זו בהלכותיו. וכתב הר"ן דהר"ף פסק בהלכה  
 זו לחומרא כדעת רבנן, וכ"כ הרא"ש (פ"א ס"ו ה), וכן היא דעת הרמב"ם  
 (סוכה פ"ד ה"א). ובבאור שיטתם כתב הריטב"א דווקא בשבת מכשירין  
 דפנות אלו, אבל בסוכה לא מהני גוד אסיק באופן זה, לפי דברי רבא  
 שאמר לעיל מיניה דבעינן מחיצות הניכרות. וכך ביאר רבינו כאן, דדין  
 גוד אסיק בסוכה ליכא, משום דאין כאן מחיצות הניכרות כסמוך לסכך,  
 אבל גוד אחית אמרינן בסוכה כיון שיש מחיצות ניכרות סמוך לסכך.  
 והאופן היחיד שבו היה ניתן להכשיר בסוכה מדין גוד אסיק הוא כשיש  
 מחיצה ומעליה אור ואיכא סכך פסול, דליכא להכשיר מדין גוד אחית  
 דאין כאן טפח בולט לכיון הדפנות, וזה מש"כ רבינו דהיה אפשר להכשיר  
 באופן זה, אך אין זה למעשה כיון דעדיין צריך גם לדין דופן עקומה וזה  
 לא אמרינן יחד עם גוד אסיק. ויש בראשונים שחלקו על דעת הר"ף,  
 הרמב"ם (סוכה פ"ד ה"א) הכשיר בשפת הגג, וכ"כ הרא"ש (ס"ג) בשם ר"ף  
 גיאות ובמ"מ הביא עוד דעות שס"ל הכי, וביאר דלא גרסו בגמ' האבעיא  
 להו והחיקו.

לענין שבת איתמר, דלגבי סוכה ליכא גוויי דנימא ציה גוד אסיק, והר"ן (ס"ג ד"ה נ"ה) פוסל צאין המחילות מגיעות לסכך ללא אמרינן דופן עקומה י, ולא יקשה אליציה דליחתי יתירה סוכה אשבת, היינו משום דשפת הגג לא אמרינן גוד אסיק משום דבעינן מחילות הניכרות וליכא, והיכא דאין מחילות מגיעות לסכך לא אמרינן גוד אסיק היינו משום דליכא לאכשורי אלא על ידי זירוף עוד הלכה דדופן עקומה, ואם כן ליכא גוונא דנימא גוד אסיק גבי סוכה ולכך לא שייך למימר ציה שדופן סוכה חמור משבת, וק"ל י.

אמרינן או חציט אמרינן, לצוד וחציט לא אמרינן קמשמע לן, נמנא דלענין שבת אמרינן לצוד וחציט אם כן גבי סוכה נמי אמרינן, אצל חציט ודופן עקומה יש לומר דלא אמרינן כיון דלא מנינו צפירות י.

ראייה נוספת מדברי הגמ' לענין הג"ל

**דלכאורה** יש להציא רחיה אם אין הדפנות מגיעות לסכך → ללא אמרינן דופן עקומה מהא פיסקא של כל בני ישיבה כ"א דפסקו (סוכה ד') היתה גבוהה מעשרים וצנה צה אינטבא מן הצד אם יש משפת אינטבא ולכותל פחות מד' אמות כשירה י"ב, ופריך מאי קמשמע לן דאמרינן דופן עקומה, מנינא צית שנפחת וסיכך על גביו וכו'. ואם אימא היכא דאפילו אין הדפנות מגיעות לסכך אמרינן דופן עקומה, אם כן מאי פריך מאי קמשמע לן דילמא טובא קמשמע לן הני פיסקא דאפילו לרצה דמפרש טעם פיסול גבוה מעשרים משום דלא שלטה ציה עינא ועל כרחך פלוגתיהו צאין הדפנות מגיעות לסכך, ואם כן קמשמע לן

ומזה דחיתי נמי רחיות הצ"ח והט"ו (ס"ג) שרלו ללמוד ממה שכתב הטור בסימן תר"ל אצל מה שכתב שאם הגג גבוה הרצה והרחיק הסיכוך מן הדפנות צמח פחות משלשה דכשירה, משום דאמרינן תחילה גוד אסיק וצתר הכי אמרינן לצוד י"ט. ואני אומר מאן יאמר דמכשרין החס על ידי גוד אסיק דילמא החס מכשרין על ידי דאמרינן חציט רמי ולצוד, וכבר אמרינן צפירותין דף ט' ע"א מהו דמימא או לצוד

**ביאורים והערות**

מדאורייתא, והא דקאמר רבא בעינן מחיצות הניכרות היינו מדרבנן. יט. דין זה הובא גם בשו"ע (ס"ג). ולדעת הב"ח והט"ו, סברת הטור בסימן זה להכשיר דופן עקומה באין דפנות מגיעות לסכך, היא אותה הסברה שכתב בסימן תר"ל להכשיר בגג גבוה והרחיק הסיכוך מן הדפנות, דכי היכי דאמרינן לבדוד וגוד אסיק, דהיינו תרי הלכות, הי"ט אמרינן תרי הלכות גם בדינין אחרים, כגון גוד אסיק ודופן עקומה. וכדבריהם נראה לס"ל לרעק"א דתמה (בתהומותיו לשו"ע. הובא בהערה ב"ש ס"ט) על המג"א שפסק כהר"ן דהא הר"ן ס"ל הכי לשיטתו דאף לא אמרינן לבדוד ודופן עקומה וכיון דהשו"ע הכריע בסימן תר"ל שלא כדבריו, ע"כ אף בהלכה זו דגוד ודופן עקומה אין הלכה כהר"ן. אך לפי מה שדחה רבינו דברי הב"ח והט"ו מתיישבים דברי המג"א על נכון, ובשרית מנחה יצחק (ח"י ס"ו ע"ט) כתב דאין כונת הב"ח כמו שהבינו רבינו כאן, ואינו רוצה להוכיח דהטור בסימן תר"ל אויל בשיטתיה דהכא, אלא דבתחילה כתב שהטור הוציא דינו מהא דמעיקרא תנן (דף ט"ו.) המשלשל דפנות מלמטה למעלה, ובתר הכי תנן (דף י"ג.) הרחיק את הסיכוך וכו' ושאר דינים דדופן עקומה, מבוואר דהוא המשך למשנה הקודמת, דהמשלשל דפנות והגיע לגובה י"ט מן הארץ כשרה הסוכה אף שהרחיק את הסיכוך וכו', והיינו דופן עקומה כשאין בדופן אלא י"ט מן הארץ ואח"כ אויר. והוסיף הב"ח להוכיח דע"כ זהו הפירוש הנכון במתני' דהא הטור פסק שאם הגג גבוה הרבה וגם הרחיק הסיכוך כשרה דאמרינן לבדוד וגוד אסיק, וקשה מנין הוציא הטור דין זה, ע"כ דפירש מתני' דהרחיק הסיכוך מן הדפנות דקאי על הרישא דמשלשל דפנות מלמעלה למטה, דהיינו שלא היו הדפנות מגיעות עד הסכך. כ. רבינו ס"ל דתרי הלכות אמרינן רק בלבדוד וגוד אחית כמו שמצינו מפורש בגמ' לענין שבת וה"ה לסיכה, ולכן חלק על הב"ח והט"ו בתרתי, א. בלבדוד וגוד אסיק, ב. בדופן עקומה וגוד אחית, דבחרויהו יתכן שלא אמרינן ב' ההלכות. ולעיל (ד"ה ולכאורה נראה) כתב רבינו דאין הוכחה מדברי רש"י שלא אמרינן דופן עקומה וגוד אחית, דלמא דיוקא דופן עקומה וגוד אסיק לא אמרינן, וכאן הוסיף לחדש דליכא הוכחה מדברי הגמ' והפוסקים אפילו על גוד אחית ודופן עקומה. מא. כן כתב רש"י (ג' ד"ה תהוה): פיסקי שמועות הן של כל בני הישיבה שהיו במדרשו של רב אשי שסידרו הגמרא. כב. דאין לסוכה זו שמן האצטבא עד הסכך אלא ב' דפנות, ולכן בעי שיהיה משפת אצטבא עד הכותל הג' פחות מד"א.

י. שלא כדעת הטור שהביא רבינו בתחילת החשיבה. וכונת רבינו דאם היה ס"ל להר"ן כהטור דאף באין הדפנות מגיעות לסכך אמרינן דופן עקומה, א"כ מצינו גוד אסיק בסוכה, אבל מאחר דאף בזה לא ס"ל להר"ן גוד אסיק, יקשה דלא מצינו בכל גוויי גוד אסיק בסוכה וליחתי חומרא דשבת על סוכה. ועיין מש"כ רעק"א (בתשו"ט) דאף להר"ן מצרפין ב' הלכות ולא קאמר דאין מצרפין אלא היכא דאין דין אחד מתקיים בלא הרץ השני, כגון היכא דאיכא פחות מד"א סכך פסול ואחריו פחות מג"ט אויר, ולמ"ד דלבדוד אמרינן רק מן הצד ולא באמצע הסוכה, כאן דהאיר באמצע הו"ל סוכה פסולה, אמנם אי נימא גם הלכה דדופן עקומה, והסכך הפסול נחשב כחלק מן הדופן נמצא דהאיר הוא בצד הסוכה ולא באמצעה, וה"ה היכא שאין דפנות מגיעות לסכך ואיכא סכך פסול, דלכאורה א"א לומר דופן עקומה כיון שאין דפנות מגיעות לסכך הפסול, אמנם אי נימא גם הלכה דגוד אסיק ונחשב הדפנות כמגיעות לסכך, נוכל גם לומר הלכה דדופן עקומה להכשיר הסכך פסול. וכיון שא"א לומר הלכה אחת בלא לומר גם הלכה הב', זה ס"ל להר"ן דל"א, אבל כשכל הלכה בפני עצמה קיימת אלא שצריך ב' הלכות יחד להכשיר, לכ"ע אמרינן כן. ולכן לדין דאמרינן לבדוד גם באמצע, אף דאיכא סכך פסול ואחריו אויר, אף להר"ן הסוכה כשרה, דאמרינן גם הלכה דדופן עקומה וגם הלכה דלבדוד. וע"ע ברעק"א שפירש דהר"ן שפליג על הטור אויל לשיטתיה. וראה מה שכתב על דברי הרעק"א בשו"ת שבט הלוי (ח"א ס"י קסו. חמור ושנאה בח"ו ס"י ע"ח). יח. היינו, דלעולם מצד הדין היה לנו לומר גוד אסיק גם בסוכה, אלא דבנעץ קונדיטין אפילו בשפת הגג אין להכשיר מטעם דבעינן מחיצות ניכרות, וכשאין הדפנות מגיעות לסכך אין להכשיר משום דלא מצרפים גוד אסיק עם דופן עקומה, ולכן אין לומר שאיכא חומרא בשבת על סוכה. וראה לעיל בהערה על דברי רבינו להוכיח מדברי רש"י (ד"ה ולכאורה נראה) שהובאו קושית הפנ"י (סוכה ד') ממתני' דהמשלשל דפנות מלמטה למעלה ומוכח דאיכא גוד אסיק בסוכה, ותירוץ הערוך לנר (ו'.) דבאופן זה אין צריך לדין גוד אסיק, וכדבריו כתב הרדב"ז (ס"ג) ולפ"י הכריע דאמרינן לבדוד ודופן עקומה אף שאין דפנות מגיעות לסכך, דאין כאן צירוף ב' הלכות. ובהמשך הדברים האריך בפני יהושע לבאר שלא כדעת הר"ן דע"כ אף רבא ס"ל דשייך דין גוד אסיק בסוכה ולא נחלק אלא כשאין מחיצות הניכרות, ובסו"ד כתב: דודאי הלכתא דגוד אסיק אפילו כעמוד שייך נמי לענין סוכה

אפילו אין הדפנות מגיעות לסכך אמרינן דופן עקומה <sup>ב</sup>. ואין לומר דלא פסיקא ליה אליבא דרבה שהדפנות רחוקות שלשה דילמא מיירי שאין רחוקות אלא פחות מג' ולכבוד דמי לענין מחילה <sup>ב</sup>, מכל מקום שפיר אנו יכולין ללמוד לנדרון דידן דכיון דאמרינן דופן עקומה על ידי זירוף עוד הלכה דפחות מג' כלבוד דמי ואף שזש"ס לא נזכר אלא חציט ולבוד מכל מקום ילפינן מנייה כל שני הלכות אמרינן צבת אחת לאכשורי לדופן, אס כן גבי דופן עקומה היכא שהדפנות רחוקות הרבה נמי נימא להכשיר על ידי חציט רמי ודופן עקומה או על ידי גוד אסיק ודופן עקומה <sup>ב</sup>. אלא על כרחק דפשיטא ליה להמקטן דלא אמרינן דופן עקומה היכא שאין הדפנות מגיעות לסכך וכדעת הר"ן ז"ל <sup>ב</sup>.

דחיית שיטת הט"ז ברין דופן עקומה

ומה שר"ה הט"ז ללמוד מק"ו לאכשורי היכא שאין הדפנות

מגיעות לסכך נמשך דאיכא מקום ריוח שיכולים אנו לומר שהסכך פסול נותן מחלקו למחילה <sup>ב</sup>, לא ידעתי פירושו דאין קיימינן דדופן עקומה הלכה למשה מסיני, פירוש דופן עקומה כמין (גס) [גאס] היא נקראת דופן כמו שלפעמים זכיפה שגראית כאלו הגג שלה מדופן כן עד ד' אמות נראה כאלו הגג הוא מן הדופן שלפעמים זונין דופן עקום כזה ומאי שייך לומר שנותן מחלקו לדופן, וזה פשוט וזכור <sup>ב</sup>.

לענין הלכה יש להחמיר כדעת החולקים על הטור

**ואם** כן מחמיר שהצ"ח והר"ן מחמירין מי יכניס ראשו להקל נגדס <sup>ב</sup>. ואם כן צריכין להזהר כשעושין הסוכה צמוד הצית ולמעלה גג המכוסה צמידליין <sup>א</sup> שצריך ליטול עד מקום שיהיה פחות (מג') [מד'] <sup>א</sup>. נגד הדפנות כיון דאין הדפנות מגיעות לסכך. וכן לפעמים אדם עושה סוכתו צמוד ומצרכ שני כתלים הצנוים תחת הגג של צידליין ואין

**ביאורים והערות**

ג. דהא לרבה כשדפנות מגיעות לסכך כשרה הסוכה אפילו בגבוהה למעלה מכ' אמה, כמבואר בגמ' (ב) דמשלט שלטא ביה עינא, ובאופן זה הסוכה כשרה אפילו בלא האיציטבא, וע"כ איירי באין דפנות מגיעות לסכך. ואי נימא דהלכות אלו נאמרו אפילו לשיטת רבה, הרי לנו סוגיא מבוארת בגמ' דאמרינן דופן עקומה אפילו שאין הדפנות מגיעות לסכך, והר"ל לגמ' לבאר דקמ"ל דין זה, ע"כ פשיטא לגמ' דכשאין הדפנות מגיעות לסכך אין להכשיר דין דופן עקומה וסוגין איירי כשדפנות מגיעות לסכך, והלכות אלו לא נאמרו לשיטת רבה אלא לדעת החולקים. כד. פ"י, סוגיין קאי גם אליבא דרבה, ואף שאין הדפנות מגיעות לסכך אמרינן דופן עקומה בצירוף דין לבד, וכמו שכתב רבינו לעיל דלכוד וגוד אחית ודאי אמרינן, ונימא דאף אמרינן דופן עקומה עם לבד. ומבואר בדברי רבינו דאף דאיכא לבד בין הדפנות לסכך ולכן מצרפים דופן עקומה עם לבד, מ"מ אין זה נחשב כדפנות מגיעות לסכך, דלענין הכשר סוכה גבוהה מכ' אמה אין מועיל לבד להכשירה [ולהלן הובא דברי הערוך לני שכתב כן בכיארון]. כה. פ"י, אי נימא כדעת הטור דכל תרי הלכתא אמרינן נימא דזהו החידוש כאן דאליבא דרבה ע"כ כאן יש לבד ודופן עקומה, ומה נלמד דה"ה גוד אסיק ודופן עקומה או חזוט רמי ודופן עקומה. כ. מסקנת רבינו, דע"כ סוגיא זו לא אתיא אליבא דרבה אלא איירי כשהדפנות מגיעות לסכך, ומדאוקמי סוגיא דווקא באופן זה ע"כ דאין לצרף דופן עקומה עם הלכה נוספת. וכן מפורש בריטב"א בסוגיין, שכתב: כיון דפסלינן לה כשהיא למעלה מעשרים עד שימעטנה באיציטבא שמעינן דהא לא כרבה. ובערוך לני הקשה דא"כ סתמא דגמ' דלא כרבה וקשה על הראשונים דפסקו כרבה (ע"י ראש פ"א ס"א א בשם בעל העיטוב), והירץ דלשיטת אלו הראשונים צ"ל דאתיא כרבה ואיירי כשאין דפנות מגיעות לסכך, אלא שיש ביניהם פחות מג"ט בגובה, דלענין דופן עקומה מהני כיון שאין ג"ט אויר, אך לא לגבי הכשר סוכה למעלה מכ' אמה, דכיון שיש מעט אויר בין הדפנות לסכך אפילו שיש הפסק מעט לא שלטא ביה עינא, וכסברת רבינו כאן, אלא שרבינו כתב דאף לפי ביאור זה יש להביא ראיה לנידר"ד. וראיה זו שהביא רבינו כבר הובאה כ"ח (סו), ורחאה כמש"כ רבינו דאפש"ל שהני מימרות לא אתיא אליבא דרבה, והוסיף להוכיח דע"כ הני מימרות לאו אתיא אליבא דר"ע דהא רבה ס"ל (דף י"ג) דסכך פסול אפילו באמצע אינו פוסל אלא בד' אמות, ובסוגיא זו מבואר דבאמצע פוסל בד' טפחים, ועוד דלמא איירי שאין הדפנות רחוקות אלא פחות מג' מן הסכך. ואף רבינו הוכיח סברא זו והוכיח שאף לסברא זו יש להוכיח כג"ל. אמנם בקרבן נתנאל (פ"א ס"ד

אח ה) כתב דמסוגיא זו יש להוכיח כשיטת הטור נגד שיטת הר"ן וסייעתו דסוגיא אתיא גם אליבא דרבה ולא הוקשה לו א"כ למה אמרינן מא קמ"ל. [ובספרו נתיב חיים על השו"ע שם, ציין למש"כ בק"ע וסיים 'שאין לזוז מפסק השו"ע, ולכאורה צ"ל 'מפסק הטור' דהא השו"ע לא איירי בענין זה, אא"כ נפרש שכונתו כדעת רעק"א להוכיח ממש"כ השו"ע כסימן תר"ל]. כו. הט"ז למד בק"ו לפי מש"כ רש"י דדופן עקומה פירושו שהסכך הפסול נהפך להיות חלק מן הדופן, ולדעת הט"ז הכונה שהסכך נותן מחלקו לדופן, דהיינו את החלק הפסול שבסכך, הוא נותן ומעביר לדופן שיחשב מחלק הדופן ולא מחלק הסכך. ולפ"י כתב הט"ז דכשהדופן שלמה מן הארץ עד הסכך הפסול אין צורך לדופן לקבל חלק מהסכך ולהחשיבו כחלק מן הדופן שהרי הדופן שלמה ואינה חסירה כלום, ואפ"ה הלמ"מ להחשיב הסכך הפסול כדופן, כ"ש במקום שהדופן חסרה שאין בה אלא י"ט מן הארץ, ועד הסכך הפסול איכא אויר, דבאופן זה מוכן יותר מה שהסכך נותן מחלקו עכ"ל דהא הדופן חסרה כה. רבינו דחה סברת הט"ז דאף לפי מש"כ רש"י אין הכונה שהסכך הפסול נותן ומעביר מחלקו לדופן, אלא דחשבינן את החלק הפסול שבסכך כילו הוא הדופן דהיינו שהדופן נתעקמה כמין גאס, ומבאר רבינו דהיינו כמו בגג של כיפה, שראש הדופן מתחיל בשיפוע עד שמתחבר עם הקיר שמולו דנמצא שיש שם גג אך לא ברור מהיכן מתחיל לחשב כתקרה ועד היכן נחשב עדיין כחלק מן הדופן. וא"כ אין מעלה לדין דופן עקומה כשיש אויר באמצע הדופן, דהלמ"מ דאמרינן דופן עקומה, אלא שיש לדון אם הלמ"מ הכשירה בכל גזוני אף שצריך לצרף גם דין גוד אסיק וגוד אחית או שהלמ"מ הכשירה רק אם דופן עקומה תכשיר לבד. כט. הב"ח אף שפירש בדרי הטור והביא מקור מן הש"ס לדבריו והובאו דבריו בהערה לעיל, אך בסוף דבריו סיים: ולענין הלכה יש להחמיר כדעת הר"ן דלא אמרינן דופן עקומה באויר כל עיקר. ל. מין רעפים. לא. בן כתב בכיארון הלכה (ס"י תולד ד"ה תחת) דכך צריך לומר בדברי הפמ"א. ור"ל כשיש ד"ט סכך פסול מן הצד צריך להכשירו דווקא מדין דופן עקומה, ולדעת הר"ן וסייעתו לא מהני כשאין הדפנות מגיעות לסכך, אבל אם הסכך הפסול הוא פחות מד"ט אין צריך לדון דופן עקומה דהא אפילו באמצע אין סכך פסול בפחות מד"ט. ומבואר מדברי רבינו דסכך פסול פחות מד"ט עדיף על פחות מג"ט אויר, דהא לבד עם גוד אסיק, אך בפחות מד' סכך פסול, לא חשש לצרפו עם גוד אסיק באין דפנות מגיעות לסכך, והטעם נראה כיון דאין זה מדין הלמ"מ

עד ד', אלא דהענין כן דעל זידיהן הס רחצים פחות מג' והוי כקניס למסכנין צהס לכתחילה, והוה אמנינא צנספריס הרחצים ד' והפסן על זדן נמי כן, קמשמע לן דהוי כשפודין של מתכות, ושפוד של מתכות פסול אפילו צרוחצ כל שהוא, ואס כן הני נסריס אס רחצין על זדן פחות מג' טפחים הוי כסך פסול ומצטרפים, כגון אס מונחים שני נסריס על זידיהן מצטרפים לפסול<sup>ל</sup>. אבל כד דייקת שפיר נראה הא דאמרין דנעשו כשפודין של מתכות, מופסיס עד משך ד' אף כששוכצין על זידיהן. וראיה לזה דאמרין התם לימא מסייע ליה אינה מחזקת וכו' או שנתן עליה נסר שהוא רחצ ארבעה טפחים אף על פי שלא הכניס לחוכה אלא שלשה טפחים פסולה, היכי דמי מאי לאו כגון שהפסן על זידיהן וכו'<sup>ל</sup>. שמע מינה דצעי לאפסולי כולה סוכה אף על פי שהניחם על זידיהן שרצין שלשה וסך פסול אינו פוסל אלא בד', שמע מינה הא דאמרין נעשו כשפודין של מתכות, והוי סך פסול צרוחצ ד' אף שהס כן על זידיהן וצלידיהן אינס רחצים ד'<sup>ל</sup>. אס כן צנדון דידן נמי אותן השינדליין הממוצרים על הקניס ומלוים צאמצע הסוכה למעלה מן הסך כשר, יש תורת סך פסול עליהם והוי כמו ששוכצים צרוחצ ואס כן לא ילא ידי סוכה זו, ואריך עיון<sup>ל</sup>.

הכתלים מגיעים להגג אפילו פחות מג' וזה הגג הצולט הוא ד' טפחים, אזי אליצא דהר"ן אין לסוכה זו מחילות כדינה כיון דאין מגיעות לסך לא אמרינן דופן עקומה וצריכין להזכר בזה כי דבר מצוי הוא<sup>ל</sup>.

דעת רבינו בנסר רחב ד' שהפכו על צידו

ראיתי להזכיר<sup>ל</sup> שיש שבונים הסוכה על הגג ופותחים הגג כמין לתומה, ויש שפותחים כמין ארוצה וצאמצע יש לה צירים וארוצה זו מכוונת נגד הסך הכשר צארכו וצרוחצו וכשפותחים אותה עומדת למעלה מן הסך צאמצע הסוכה על זידיה, נמצא חלוי למעלה מסך כשר דופן שהוא נסר הרחצ יותר מד' אלא שחלוי ציידו נגד הסך הכשר, ולכאורה יש לפקפק בסוכה זו דהא אמרינן צדף י"ד ע"צ איחמר הפסן על זידיהן, רצה לומר לאותן הנסריס הרחצים ד', רצ הווא אמר פסולה משום דנעשו כשפודין של מתכות<sup>ל</sup>, אס כן סך פסול מיקרי. ואס כן הכא נמי כיון דלמעלה מסך כשר יש סך פסול הוי סוכה פסולה.

הוכחה מדברי הגמ' שנחשב כיש בו ד' אפי' בהפכו על צידו

ולפום ריהטא הייתי אומר הא דאמרין נעשו כשפודין של מתכות לאו למימרא כאילו שוכצים לרחצם ותופסיס

ביאורים והערות

נפסלים מלסך בהם, לכן אף כשהם עומדים על חודם ועתה אין בה ד', אין הנסר הפסול נהפך לכשר אף אם יהפכוהו על צידו ודינן כשפוד של מתכת פסול לסיכוך אף כשאין בו ד"ט, ואמנם אם יש שם רק נסר אחד המונח על צידו, אין הסוכה נפסלת דהא אין כאן אלא פחות מד"ט סך פסול, והגמ' איירי שיש כמה נסריס כאלו, באופן שיש יותר מד"ט סך פסול. משא"כ בעוברא דידן דליכא אלא פחות מד"ט סך פסול, אין לפסול הסוכה משום כך. לו. דהג"ח הנסר אצל רות רביעי, שאין שם דופן דלפקיה מיניה על ידי דופן עקומה, דהא אין כאן דופן אלא פתח, ואף על גב דלא עייליה כוליה לתוך חלל דפנות הצדדים, פסול, דההוא טפח דאבראי מיחשב נמי כי סוכה, דאלו סך כשר הוה, מותר לישן שם וירצא ידי סוכה. (רש"י). לו. רבינו פירש הה"א דגמ' שהניחון על זידיהן כמו שפירשו במסקנא דהיינו שהיה נסר אחד בלבד ואותו הניח על צידו, ופוסל כל הסוכה אף שבפועל אין הנסר מסך ד"ט. ומוכח דאפילו בסוכה גדולה אם באמצע הסוכה הניח נסר רחב ד"ט, פוסל כל הסוכה אף שמונח על צידו, וע"כ הטעם דמחשבינן הנסר כאילו הוא מונח על צידו שיש בו ד"ט. וראה הערה להלן. לו. כאן הכריע רבינו להחמיר בדין זה וע"כ פ מספק יש לחשוש כמו שסיים 'שומר נפשו ירחיק ממוט' זו, והובאו דבריו כשע"ת (סי' תרכו סק"ו) וסיים: ועתה אין עושין דלתות האלו בצירים באמצע, רק הצירים לצד הדפנות ופותחין הדלת לגמרי שתעמוד בשוה עם הדופן בקומה זקופה ולא תהיה הקיר נטוי ע"ג הסך וכשר הרבה. אמנם בעדות ביוסף (לכלל השואל ומשיב הורפס בתוך ספר דברי שאלו, על שרע אר"ח סי' תרכו) הביא דברי רבינו ונראה שהסכים עמו בביאור דברי הגמ', אך בניד"ד חלק עליה, דאף אי נימא שהפירוש בגמ' הוא כותחיה, מ"מ זהו דווקא בנוטל נסר שרחב ד"ט והופכו על צידו, דחששו חכמים גם בזה לגזירת תקרה כיון שנסר זה דומה לתקרה ומה בכך שהפכו על צידו, אבל בניד"ד שפותח התקרה משום שיועד עומד<sup>ל</sup>.

של שיעורין רק גוד לבוד ודופן עקומה, לכן רק בהם אמרינן דתרי הלכתא לא אמרינן, אך לפי דברי רעק"א (והובאו בהערה לעיל) מוכן יותר דכאן א"צ לומר הלכה אחת ע"י הלכה אחרת. לו. צאצאורה כונת רבינו כאן דאפילו עד פחות מג"ט סמוך לגג אינו מגיע, ולכן ודאי שאין להכשיר לפירוש הר"ן, דאם היה מגיע עד ג"ט סמוך לגג אין זה מוכח שצריך להחמיר לדעת הר"ן, דשפיר י"ל דבכה"ג אמרינן לבוד ודופן עקומה, כמש"כ בביכורי יעקב (סק"ב). הובא בהערה להלן). אמנם לפי סברת רעק"א דלעיל שפיר יש לפסול גם באופן זה כיון דא"א לומר כאן דופן עקומה רק ע"י לבוד. לו. צענין הלכה, הבי"ח (סי' והמג"א (סק"א) פסקו כהר"ן, והט"ו (סו) והא"ר (סק"ב) פסקו להקל כהטור. במשנ"ב (סק"ד) הביא מח' הפוסקים בדין זה, ובכ"ה"ל (י"ה הבתל) הביא דברי רבינו כאן. עוד כתב המשנ"ב בשם הפמ"ג (סו) והביכורי יעקב (סק"ב): ואפשר היכי דמן הדפנות עד הסך הוא פחות מג"ט לכו"ע יש להקל, דאמרין לבוד ודופן עקומה. אמנם דעת רבינו לא בירא כפי שנחבאר בהערה לעיל. לו. כאן מתחיל רבינו לדון בדין נוסף ואין זה המשך לדברים שכתב עד כאן, ואירי בסוכה שהיא בתוך הבית ופותחים הגג המחובר בצירים ומניחים הסך במקום הגג, ובנידון שעסק בו רבינו לא נפתחו הדלתות בצמוד לכוחל מעל דפנות הסוכה אלא הצירים הם באמצע הגג ובהם הדלתות מחוברות, והיינו שהדלת נפתחת מכיון הקיר אל האמצע, ולכן אין מסלקים הדלתות לגמרי בשעת פתיחתם אלא הם מונחים על צידם באמצע הסוכה. ובומן פתיחתם אין בהם שיעור סך פסול לפסול, דהא עובי הדלתות הוא מעט. לו. דכיון דיש שם פסול עליהם נעשו כשפודין של מתכת הפסולים לסך בכל ענין שהופסן. (רש"י). ורבינו מפרש דהכונה שמחשיבין הנסר כאילו מונח על הצד שיש בו ד"ט אף שעתה שמונח על צידו אינו תופס רק משהו. לו. פ"י, היה מקום לפרש דאין הכונה שכל נסר בפני עצמו נחשב כאילו יש בו ד"ט סך פסול, שהרי עתה עומד<sup>ל</sup>.



76

ואף שיש לחלק דווקא אם הסכך פסול צשווה עם הסכך הכשר אז הוא סכך פסול גד' מקום חשבו לחלוק הסוכה, אבל כשנתן למעלה מ' אם אין בסכך פסול צלמה מרובה מחמתה ונסכך כשר צלמה מרובה מ' אז הסוכה כשירה לדעת החוספות גדף ט' (ע"פ ד"ה ה) גבי עושה סוכה תחת חילין, מכל מקום רבו החולקים וסבירי להו

דאפילו סוכה צלמה מרובה מחמתה צלח חילין והחילין חמתו והיה מונח נגד דופן אמצמי, דטעמא משום גזירת תקרה רבנן הכשר פסולה כנוכר צלמה חיים סימן תרכ"ו (פ"ה) ע"ל כן שומר נפשו ירחיק מסוכה זו מ'. וצפרטות על פי הרוב דופן הרחב הגמון על דרו למעלה מן הסכך עושה צלמה מרובה מ':

L

ביאורים והערות

וכסברא זו כתב גם בשו"ת מהרי"א הלוי (ח"ב סי' קט), ועיי"ש שדן הרבה בדברי רבינו ואף הוסיף להוכיח מסוגיות הש"ס כדברי רבינו הכא דהפנך על צידיהן נחשב כיש בהם ד"ט, אף שהראיה שהביא רבינו דחה שם כמו שדחה שאר האחרונים ורבינו גופיה, ראה להלן. ויש לעיין במשנ"ב (סי' תרכ"ט ס"ק כא) וצריך לזוהר שיהיו הגגות נפתחים היטב לעמוד בגובה בשוה עם הדפנות ולא יהיו מוטין קצת על הסכך, שאם יהיו מוטין קצת אף שלא יהיה שיעור גדול שתפסל הסוכה מחמת זה, מ"מ יהיה צריך לזוהר שלא ישב במקום הזה שהגג משופע ומוטה על הסכך. ומקורו במטה אפרים (סי' תרכ"ט ס"ט). ולא ביאר כוננו שכתב שאם יהיו מוטין קצת, דהמשך דבריו שכתב 'אף שלא יהיה שיעור גדול שתפסל הסוכה מחמת זה' היינו ד"א שהוא שיעור לפסול סוכה בסכך פסול מן הצד, אמנם מה הוא השיעור שאף אם אין הסוכה נפסלת אסור לישב תחתיו לא נתבאר, ולכאורה כוננו לסברת רבינו הכא, ולפי"ז 'מוטין קצת' היינו אפילו מעט ממש, דכיון שיש עליהם תורת סכך פסול דינן כשפודין של מתכת מן הצד, דאינם פוסלים הסוכה רק בד"א, ואסור לישב תחתם אפילו משהו. ואין נידון המשנ"ב כנידון רבינו, דרבינו איירי שהם באמצע ולכן הם פוסלים אף בפחות מד"ט, והמשנ"ב איירי כשהם מן הצד, דאינם פוסלים רק בד"א. אך הרבה מן האחרונים לא הסכימו כלל עם ביאורו של רבינו בסוגיא, ויסוד דבריהם הוא כמש"כ רבינו גופיה כאן, דמה שאמרו בגמ' נסדר שיש בו ד"ט פסול אף כשהפכו על צידו, היינו דנחשב כשפודין של מתכת דפסולין אפילו בפחות מד', אך אין הנסדר פוסל אלא בשיעור רחבו, וכל זמן שאין בו ד"ט אינו פוסל, ומה שאמרו בגמ' לפסול היינו כשסיכך כל הסוכה בנסרים כאלו ואף אם צירף כמה נסרים עד שיש בהם ד"ט נפסלת הסוכה. ומה שדחה רבינו סברא זו מדברי הגמ' דלכאורה מבואר שאף בנסר אחד לבד נפסלת הסוכה, לא אמרו כן אלא במסקנת הסוגיא שהניח הנסר על פתח הסוכה שאין שם דופן להחשיבו כדופן עקומה, אבל בהו"א שפירשו הברייתא בנסרים שהפכם על צדיהם לא איירי בנסר אחד לבדו. וכן הוא בדברי רש"י שכתב: לאו הפנך 'כולן' על צדיהן, וסיככה 'כולה' בהן. מבואר ארי"ד שכל הסוכה מסוככת בנסרים אלו. וכן כתבו לדחות ראית רבינו בבבבבב יעקב (סי' תרכ"ט ס"ק), הגהות הרמ"מ יפה, שו"ת זכר יהוסף (ארי"ה סי' רכח), דעת תורה (להמחיש, ס"ס תרכ"ט), קצש"ע (סי' קל"ד סי' בלחם הפנים), ערה"ש (סי' תרכ"ט ס"ק) ועוד. וגם בקונטרס פנים מסבירות [ראה באריכות בתחילת סימן ל"ז בענין קונטרס זה, שחובר ע"י אחד מבני דורו של רבינו להקשות על ספרו פמ"א], האריך לתמוה כן, והוסיף דאף אם לא היה לפני רבינו דברי רש"י, איכא למימר דחד נסר פסול ולאוקמי בסוכה קטנה ששיעורה מצומצם ואין בה אלא ד"ט, דבה סכך פסול פסול בג"ט ולא בד"ט, כדאמרין בגמ' (נ"ף ע"ג). ובאחרונים ציינו למש"כ המג"א (סי' תרכ"ט ס"ק) דמבואר בדבריו שלא כדברי רבינו כאן. חלק מן האחרונים הנ"ל הביאו מש"כ רבינו בקונטרס אחרון שלו (אות כ, בו השיב רבינו על קושיות הפנים מסבירות) וז"ל: אכן מה שתמה עלי שרציני למנוע מסוכה שבאמצעיתה מונח דף אחד רחב הרבה אפילו מהופך על צדו, והבאתי ראייה מהא דאמרין בפ"ק דסוכה דף י"ד לימא מסייע ליה אינה מחזקת וכו'. אמת כי שגגה היתה לפני, וגרם לי שהש"ס שהיה לפני שני דיבורים ברש"י הם דיבור אחד, ד"ה לאו שהפנך וכו' דאנחיה ונסר אחד דווקא, ואגב שיטפא דגירסא אשר עין אחת משוטט בתלמוד ועין אחת משוטט ברש"י ראיתי סוף הדבור נסר אחד דווקא קאמר, ועלה ברעתי דאף בנסר אחד נמי

פסול. אבל באמת אינו, דאנחיה הוא תחילת ד"ה ולפי המסקנא נסר אחד דווקא, אבל לפי מאי דסלקא דעתין אינו פוסל בנסר אחד אף לסוכה של ג' דפנות והיה מונח נגד דופן אמצמי, דטעמא משום גזירת תקרה רבנן אחד על צדו ליכא למיחש כל כך. עכ"ל. ועייין בשו"ת מנחת יעקב (ת"ה סי' ט) שנשאל לענין בגדים החלויים על חבלי כביסה מעל גבי סכך הסוכה, שאף שהם חלויים על תודם ובאופן זה אין בהם ד"ט, אמנם יש לחוש דכיון שברובתם יש בהם ד"ט יהיה להם דינ נסר שהפכו על צדו ומבואר שם דדין זה תלוי במה רבינו לפי מש"כ בתשובה זו לכתוב החולקים עליו, אמנם להלכה הסיק דלא כדברי רבינו ואין לחוש כלל אפילו לענין לכתחילה. [בתוך דבריו הביא מש"כ האחרונים דהפמ"א ח"ה ב' בק"א, אך כיון שלא היה לפניו הק"א כתב מדנפשיה דרבינו חזו בו משום שליכא הוכחה מסוגיא דהש"ס לאסור, ואכן המנח"י כיון לדבר רבינו שהובאו לעיל]. מ. פ"י, שיש סכך כשר על כל הסוכה, ומעל הסכך יש סכך פסול. לאפוקי בסוגיא דגמ' שם דאיירי שהנסר הוא חלק מן הסכך, ואין סכך כשר תחת אותו נסר. מא. פ"י, כשבסכך הפסול אין צלתו מרובה, אבל בסכך הכשר איכא צלתו מרובה אף בלא לצרף עמו הסכך הפסול, לדעת התוס' כשרה הסוכה אף שיש מעליה סכך פסול ומש"כ דבסכך הפסול ליכא צלתו מרובה, לאו דווקא הוא, דבתוס' מבואר שיטתם, דאם הכשר צלתו מרובה, אין הסוכה נפסלת כלל מחמת הסכך הפסול שמעליה, ולא חילקו אם בפסול איכא שיעור צלתו מרובה או לאו. וראה לעיל סימן מ"ד מה שכתב רבינו לבאר שיטת הפוסקים בענין זה בארוכה. מ. הו"א דעת האב"י עורי בשם הריב"א (הובא בא"ש פ"א סי' י' ונ"ד ד'). ובט"ז (סי' תרכ"ט ס"ק) החמיר עוד בדין זה, אך רבינו בחשוכה (ש"ס) דחה דבריו. מג. בבבבבב יעקב (ש"ס) אחר שחלק על רבינו כתב: רק יזוהר שיעמדו זקופין ממש לא בשפוע, שאו אפשר שיעשו חלל על הסכך ברוח ארבע ויפסלו הסוכה, אבל כשיעמדו זקופין ממש אז הסוכה כשרה לכל אדם. וכתב בשו"ת מנחת יעקב (ש"ס) דבא לאפוקי מדברי רבינו שכתב 'שומר נפשו ירחק מסוכה זו', וכוננו לדייק דרשי אף לבטל נפש מז. בהגהות הרמ"מ יפה הביין דכוננו רבינו כאן לטעם נוסף לפסול סוכה זו, דאף אם לא נחשיב הדלתות כאילו הם פתוחות לכל אורכם, אך כיון שהדלתות עומדות באמצע הסוכה והם בגובה רב, נמצא שהם מסתירים השמש שלא חבוא על הסוכה, דהיינו כמעט בכל שעות היום חצי מהסוכה אין קני השמש פוגעים בה, אף שהדלתות עומדים רק מן הצד ולכן כתב: אלא מעתה העושה סוכתו בעשתרות קרנים, הכי נמי דלא היו סוכה. וכוננו להמבואר בגמ' (סוכה ג.) דאין חיוב לבנות הסוכה במקום השמש ולכן אף אם בגאה בין ההרים שלעולם לא תבוא שם השמש, כשרה הסוכה כל שאין מעליה סכך פסול. בספר משנה לחם (על המשיחה) בהקדמת בן המחבר (נ"ף ע"ג) הביא מעשה שהיה אצל זקינו הרה"ק מקאמארא, שפעם אחת בא אליו לסוכתו הרה"ק ר' אורי מסאמבור וצ"ל והיה נראה לו חשש על הסוכה, ונשמעו הדברים לאוני הרה"ק מקאמארא והקפיד מאד ואמר מי הוא שיוכל לומר על הסוכה שלי שהיא פסולה, ובבוקר ביום א' דסוכות קודם שהלך למקוה אמר שבא אליו פסולה זו הגאון בעל פמ"א ז"ל ואמר לו שהסוכה שלו כשרה ומה שנראה מספרו להחמיר כבר חזר בו בחייו ופסק להכשיר, ואח"כ הלך למקוה וכשבא לביתו מן המקוה נכנס אל הסוכה והניח ראשו על ידו כחצי שעה והרים ראשו ואמר ברוך השם עתה פסקו במתיבתא דרביע

שהסוכה שלי כשרה.





7 ← חבוט רמי, חבוט רמי עם לבוד

1. סכך המרוחק מהדופן שלשה טפחים, ומעל אותו רווח בגובהה של הדופן ישנו גג בולט (מרפסת, גגון, מרזב), ואותה בליטה פחות מארבעה טפחים [ציור 7], הסוכה כשרה מדין חבוט רמי<sup>9</sup>. ואף אם הסכך מרוחק מקצה הגג הבולט, והמרחק ביניהם הוא פחות משלשה טפחים [ציור 8], כשרה, שאומרים חבוט רמי עם לבוד<sup>10</sup>.

9 7 ← שעל ידי חבוט רמי ניתן להכשיר דופן לסוכה כמבואר בביאור הלכה (סימן תרלב סעיף א ד"ה הכותל בתו"ד) בשם הפנים מאירות (חלק א סימן סא). [והיינו בסוכה גדולה שיש לה בלאו הכי סכך כשר שבעה טפחים, שבסוכה קטנה שאין לה בלעדיו סכך כשר שבעה טפחים בכל אופן הסוכה פסולה, שסוכה קטנה פוסל בה סכך פסול בשלשה טפחים כדלעיל פרק ח' סעיף ב'].  
10. שבאופן שיש בגגון פחות מארבעה טפחים, ולאחר שנראה אותו כיורד למטה יישאר רווח פחות משלשה טפחים בינו לבין הסכך, הסוכה כשרה, שאומרים חבוט רמי ולבוד כמבואר בעירובין (ט), וכן מבואר בדברי המ"א (סימן תרלב סק"ב) שכתב שלא אומרים חבוט ולבוד להחמיר, ומשמע שלהקל אומרים חבוט ולבוד, וכ"כ הפנים מאירות (שם). ולעיל (פרק ז הערה 15) התבאר שגם לרמב"ם אומרים חבוט ולבוד, ואף לכסף משנה שהסתפק בכך היינו לדעת הרמב"ם שאין אומרים גוד אסיק ולבוד שאפשר שגם לא אומרים חבוט ולבוד, אבל לשו"ע עצמו שנוקט שאומרים גוד אסיק ולבוד, הוא הדין שאומרים חבוט ולבוד (אור לציון פרק כו הערה לסעיף ג).

ולפ"ז לפעמים אף אם הסכך מרוחק מהדופן מעט פחות משבעה טפחים הסוכה יכולה להיות כשרה, כגון שיש גג או מרזב בולט פחות מארבעה טפחים [שאו אומרים חבוט רמי ויש כאן סכך פסול פחות מארבעה], והאוויר שנשאר לאחר שאנו רואים את הגג כאילו הוא בגובה הסכך הוא פחות משלשה טפחים וכשר מדין לבוד, ואויר וסכך פסול אינם מצטרפים בסוכה גדולה, והסוכה כשרה. L

אמנם אם הגג חבוט רמי, ולר

חבוט רמי עם דופן עקום ז. אם אותה בליט [ציור 10], י"א עקומה<sup>12</sup>, וי"א אומרים גוד או להקל<sup>14</sup>.

11. שלעיל (פרק ז הערה 5) עודף על גבי התחתון, ולו הסוכה, אבל אם הוא עודן לדופן, גם לרמב"ם אומרי אומרים חבוט רמי אף אם 12. כ"כ האשל אברהם ו הגג משופע ויש קורה למ חבוט ודופן עקומה. ואול מארבעה טפחים ולענין לע בצירוף סכך פחות מארבע המ"א מהסוכרים שאין או הקודם זהו דוקא אם אין ד [ציור 11 בעמוד הבא] אין 13. כן מבואר בפנים מאי

9

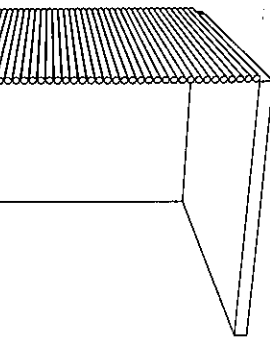

פחות מ-4 טפחים

8

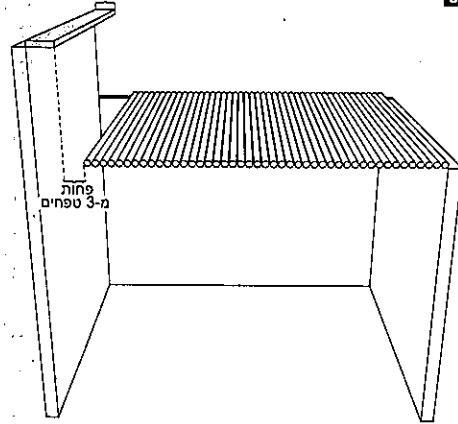

פחות מ-4 טפחים

7

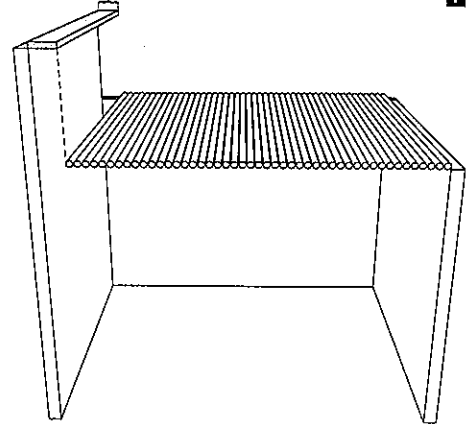

הרמ"א ר דוד צבי מאו א"ת"א

אמנם אם הגג עודף על גבי הסכך [ציור 9], לשו"ע אין אומרים חבוט רמי, ולרמ"א גם בזה אומרים חבוט רמי<sup>11</sup>. L

חבוט רמי עם דופן עקומה

ז. אם אותה בליטה היא יותר מארבעה טפחים ופחות מארבע אמות [ציור 10], י"א שהסוכה כשרה שאומרים חבוט רמי עם דופן עקומה<sup>12</sup>, וי"א שדין זה תלוי במחלוקת המובאת לעיל סעיף ג' אם אומרים גוד אסיק עם דופן עקומה<sup>13</sup>, ובמקום הצורך יש מקום להקל<sup>14</sup>. L

11. שלעיל (פרק ז הערה 15) הובא שלדעת השו"ע אין אומרים חבוט רמי אם הסכך העליון עודף על גבי התחתון, ולפ"ז אף באופן זה ניתן לומר חבוט רמי אם הגג אינו עודף על גבי הסוכה, אבל אם הוא עודף עליו, אין אומרים חבוט רמי, ואם הוא פחות מהרווח שבין הסכך לדופן, גם לרמב"ם אומרים חבוט רמי עי"ש, והאחרונים ביארו שדעת הרמ"א אינה כן אלא אומרים חבוט רמי אף אם העליון עודף על גבי התחתון כמבואר שם.

12. כ"כ האשל אברהם בוטשאטש, וכן נראה לכאורה במ"א (שם סק"ב בסו"ד) שכתב שאם הגג משופע ויש קורה למטה, אין אומרים חבוט ולבוד להחמיר, ומוכח שהסוכה כשרה ע"י חבוט ודופן עקומה. ואולי היה מקום לדחוק במ"א שהוא מדבר בצירוף סכך פסול פחות מארבעה טפחים ולענין לשבת תחתיו, אולם האחרונים ומכללם המ"ב (סק"ה) ביארוהו שמדובר בצירוף סכך פחות מארבע אמות, ולפ"ז מבואר שחבוט ודופן עקומה לכו"ע אמרינן [שהרי המ"א מהסוכרים שאין אומרים דופן עקומה וגוד אסיק]. ויש להדגיש שלדעת השו"ע בסעיף הקודם זהו דוקא אם אין הסכך הפסול עודף על גבי הסכך הכשר, אבל אם הוא עודף על גביו [ציור 11 בעמוד הבא] אין אומרים חבוט רמי.

13. כן מבואר בפנים מאירות (ח"א סימן סא, הובא בביאור הלכה ד"ה הכותל), שלפי הטור שאומרים

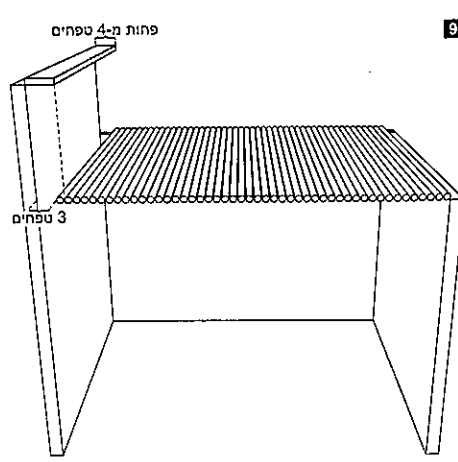
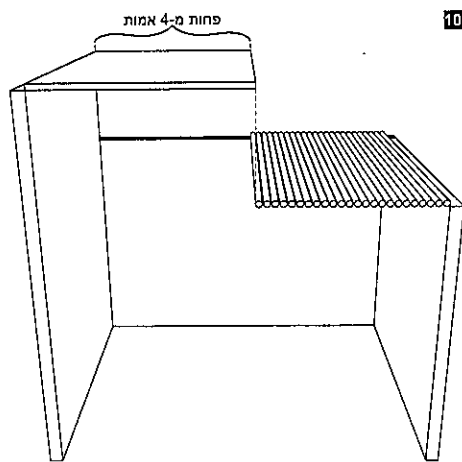

של  
חות  
אם  
חות  
10  
ד"ה  
הכי  
אופן  
ב'].  
שאר  
לבוד  
חבוט  
פרק ז  
היינו  
אבל  
לציון  
היות  
כאן  
סכך  
ולה,

דופן עקומה עם גוד אסיק ה"ה שאומרים דופן עקומה עם חבוט רמי, ולפי הר"ן שא"א גוד אסיק עם דופן עקומה ה"ה שאין אומרים חבוט רמי עם דופן עקומה והדופן פסולה, וכן נראה בחזו"א (סוף סימן עו) שכתב או שאין הסכך מגיע לה עכ"ל. ודברי המ"ב צ"ע, שבמ"ב העתיק דברי המ"א שנראה מדבריו שאומרים דופן עקומה וחבוט אף לסוברים שאין אומרים דופן עקומה וגוד אסיק, ובביאור הלכה העתיק דברי הפנים מאירות שהמחלוקת תלויות זו בזו וצ"ע.

ונראה שלפי הדרך הראשונה בר"ן (שהובאה לעיל הערה 5) שאין אומרים תרי הלכתא אם הם בנויים אחד על השני, מסתבר שאף אין אומרים דופן עקומה וחבוט, אבל לפי הדרך השניה בר"ן יש להסתפק בזה, שאפשר שזהו דוקא בדופן עקומה וגוד אסיק שכיון שיש אויר המפסיק בין הדופן לסכך הפסול או אין הדופן רצופה, אבל בדופן עקומה וחבוט שהדופן רצופה אפשר שהם מודים שאומרים חבוט ודופן עקומה, או שגם בזה אין אומרים תרי הלכתא כיון שלא נאמר הדין של דופן עקומה א"כ הוא דופן הסמוך לסכך, ולשם כך צריכים לראות את הדופן סמוך לסכך, ואם אין אומרים דופן עקומה בלי שאויר מפסיק בדופן עצמה, ה"ה שלא נאמר דופן עקומה כשהאויר מפסיק בן הסכך לדופן.

14. שבלא"ה לטור וסיע' שאומרים תרי הלכתא בזה בודאי כשרה, ובוה אפשר שאף למ"ד שאין אומרים תרי הלכתא זהו בגוד אסיק ודופן עקומה, אבל בגוד אסיק וחבוט רמי יודו שאומרים תרי הלכתא כדלעיל, ובפרט שדעת המ"א להכשיר בזה.

דופן עקומה ואח"כ גוד אסיק. אם יש דופן עקומה שאין הסכך הכשר מונח בקצה הסכך הפסול אלא מעליו בגובה [ציור 12], יש לדון אם בזה אומרים דופן עקומה עם גוד אסיק, ולכאורה דינו דומה לדופן עקומה עם חבוט רמי, שהובא בסעיף זה שיש צד לומר שאומרים בזה תרי הלכתא אף לסוברים שאין אומרים תרי הלכתא בדופן עקומה וגוד אסיק, משום שבוה אין האויר מפסיק באמצע הדופן עקומה, אמנם אינו מוכרע כמבואר לעיל, ועכ"פ במקום הצורך יש מקום להקל שיש לצרף את דעת הטור.

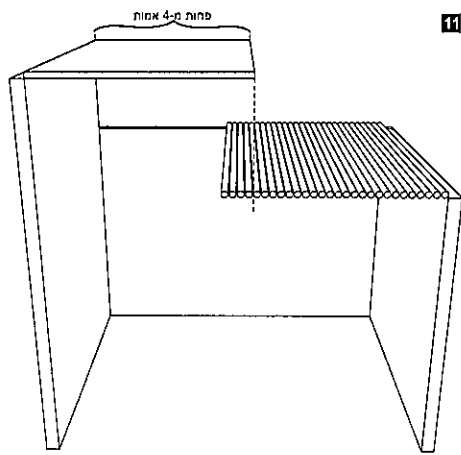
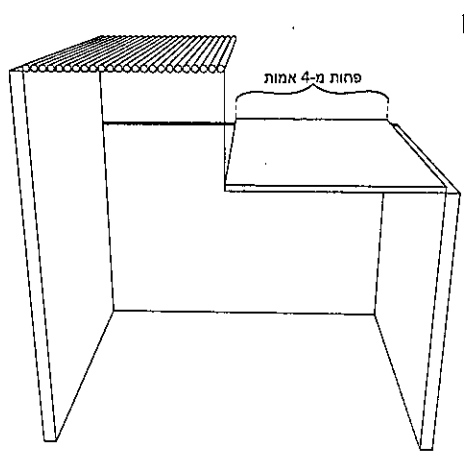

במידות הסו  
אמה [שאז נ  
נחשבת לדיו

סוכה גבוהה למעלה  
א. סוכה שהיא  
לדירת קבו

1. משנה (סוכה ב.)  
אם הדפנות מגיעות  
קבע. והנה בגמ' (ב.)  
לרבה, הפסול הוא  
מגיעות לסכך כשרו  
בצל סוכה אלא בצי  
הוא יושב בצל הסו  
גדולה בין בקטנה,  
דירת קבע, וכן פסק  
ודין זה נלמד ממה  
קבע ושב בדירת עו  
אדם עושה סוכתו  
והיינו עראי במחיצו  
שם סק"ד משיטת ריב  
בדפנות של ברזל,  
עשרים אמה שיכול  
דינים נוספים בסכך  
שכל הפסול הוא רי  
עשרים אמה, ובאו  
שכל הסכך נחשב  
אם יש סכך גמור  
בגובה עשרים אמה  
(ביאור הלכה שם סעין  
יורדים לתוך עשרים

מצומצמים אינם במקום אחד, אלא מחולקים, כגון שטפח ומחצה נמצא ליד דופן הדרומי, וטפח ומחצה ליד דופן הצפוני, ולכאורה לפי מה שהסברנו לעיל, בכה"ג לדעת רבה פסולה, דהרי הסברנו טעמו משום דליכא שיעורא דסוכה, והכא נמי ליכא לשיעורא דסוכה, אבל לדעת אב"י, שהסברנו טעמו משום דג"ט חשיבי דנפקי מתורת לבוד, א"כ בכה"ג שאינם במקום אחד לא חשיבי ובטילי לגבי הסוכה, ומ"מ זהו דוחק לומר שלדעת רבה שהוא מיקל יפסול בנידון זה, ולדעת אב"י המחמיר יכשיר בנידון זה, וראוי יותר לומר שאב"י יודה בזה לרבה לפסול, דסוף סוף ליכא שיעור מן הסכך הכשר, הגע בעצמך, אילו הסוכה ז"ט, ויש פחות מג"ט סכך פסול מכאן, ופחות מג"ט סכך פסול מכאן, וטפח ושני משהויין סכך כשר באמצע, אטו תהא כשרה, ומ"מ כשהסוכה יש בה יותר מז' על ז', ויש שם ג"ט מחולקים, בזה לכו"ע הסוכה כשרה, בין לדעת רבה, דהרי איכא שיעורא דסוכה, ובין לדעת אב"י, שאין כאן שיעור חשוב לפסול.

**ועפ"ז יתיישב השו"ע**, דהא דמשמע מרישא דבעינן ז"ט סכך כשר, היינו כשהג"ט סכך פסול במקום אחד, וכדעת אב"י (דבפחות מז' על ז' פוסל בג"ט). והא דמשמע מסיפא שאין לפסול רק אם כל הסוכה ז' על ז' איירי כשהסכך הפסול בשני מקומות, דבז' על ז' מצומצמין יפסול גם אב"י (אם נאמר שאב"י יודה בזה לרבה לפסול), וביותר מעט מז' על ז' יוכשר גם לאב"י.

**אמנם** מדברי הרמב"ם (פ"ה מהל' סוכה) נראה יותר שאין פוסל ג"ט אלא אם הסכך הפסול הוא במקום אחד, ואפי' בסוכה מצומצמת שאין בה אלא ז' על ז' בלבד, שכן כתב (בהל' י"ג) סיכך בזה (בסכך כשר) לעצמו, ובוזה (סכך פסול) לעצמו, אם יש בסכך פסול שלשה טפחים במקום אחד בין באמצע בין מן הצד הרי זו פסולה, (הל' י"ד) בד"א בסוכה קטנה וכו', (ובהל' ט"ו) ואיזוהי סוכה קטנה, כל שאין בה אלא ז"ט על ז"ט, ע"כ. הרי דנקט לשון במקום אחד אף בסוכה קטנה, וצ"ע לדעת הרמב"ם דהגע בעצמך וכו' וכדלעיל, והנלע"ד דלא הכשיר הר"מ בכה"ג אלא עד חציה, ומשום דקי"ל פרוץ כעומד מותר, אבל אם רוב הסוכה מסכך פסול, אף כשהוא מפוזר בכמה מקומות, פוסל את הסוכה, מדין פרוץ מרובה.

**עוד** נראה לפרש בגמ', דלא פליגי אב"י ורבה אלא בטעמא, אבל אין שום נ"מ ביניהם, דאב"י סובר דטעם הפיסול ג"ט סכך פסול בסוכה קטנה, משום שיש לו שיעור חשוב, ולכן הוא הפוסל את הסוכה, ובוזה רוצה להוכיח דשוו שיעורייהו של אויר וסכך פסול לפסול בסוכה קטנה, ורבה השיב לו דמה שהסוכה נפסלת בכך, אין זה משום שהסכך הפסול פוסל, אלא בעבור דליכא לשיעורא דסוכה, משא"כ כשיש אויר ג"ט, הסוכה נפסלת בעבור שהאויר פוסל בה, וכל כוונתו לדחות ולומר דלא שוו שיעורייהו דאויר וסכך פסול.

סימן מ"ג

יישוב לקושית רעק"א בדין דופן עקומה בהלכות סוכה

**7 ← עיין** בהגהות רע"א (בש"ע או"ח סימן תרל"ב ס"א) שכתב, שטעמו של הר"ן במסכת סוכה (דף ד' ע"א) שבפחות מד' אמות אומרים דופן עקומה דוקא אם הדפנות מגיעות לסכך, משום שאין אומרים שתי הלכות גוד אסיק ודופן עקומה, דהר"ן לשיטתיה שלמ"ד אין אומרים לבוד אלא מן הצד, באויר מן הצד יותר מג' טפחים ומיעטו בסכך פסול

לצד הדופן לא אומרים דופן עקומה ולבוד, ותמה שלפי דעת הש"ע (בסימן תרל" ס"ט. שם) שאם היו דפנותיה גבוהות ז' ומשהו והעמידם בפחות מג' סמוך לארץ כשרה אפילו הגג גבוה הרבה, ובלבד שיהא מכוון כנגדן, ואפילו אינו מכוון ממש, והא התם א"א לומר לבוד רק ע"י שאומרים בתחילה גוד אסיק (כצ"ל) ואפ"ה הסוכה כשרה בכך, וע"כ

אור לציון  
תשובות - א  
ברג"ל ר' בן ציון אקא מאן דצ"ל

שתי הלכות בדופן כדי לעשות דופן, ששתי ההלכות נאמרו בדופן, ואין עליו שם דופן רק כשנצרך שתי הלכות יחד, לא כן לדין שקימ"ל דאמרינן דין לבד אפילו באמצע הסכך, ע"כ שהלכה פחות מג' שאומרים לבד, לא נאמרה בהלכות דופן, נמצא שאם אני רוצה להכשיר סוכה רק על ידי שתי הלכות דופן עקומה ולבוד, אין אני צריך להשתמש בשתי הלכות בדופן כדי לקרוא לו שם דופן, אלא בהלכה אחת אף אם לא יועיל לי לעשותו דופן אני יכול לומר לבד, ולפי זה חסרה לי רק הלכה אחת כדי לעשותו דופן, ובזה מצרפים שתי הלכות, ויודה הר"ן בזה להכשיר סוכה בשתי הלכות דופן עקומה ולבוד, לא כן בגוד אסיק שזה הלכה לדופן, ולצורך איתו גם דופן עקומה ששתי הלכות בדופן לא אומרים, ואפשר לפרש דברי הר"ן שאם הדפנות לא מגיעות לסכך, לא אומרים דופן עקומה, דהר"ן לשיטתו כפירושו של הגרע"א בטעם הלכה זו, והכי קימ"ל, וגם לשיטת המחצית השקל, שכנראה ששם הטעם לא משום שתי הלכות, אלא שאין דין של דופן עקומה רק כשיש שם דופן שלם כדי לומר דופן עקומה, לא הובא להלכה שיטת הר"ן ששתי הלכות לא אומרים בדופן, שלא משכחת דין זה לדין, רק ליש מכשירים בנעץ ד' קונדיסין על שפת הגג (כש"ע שם סימן תר"ל ס"ו), ושם משכחת שתי הלכות בדופן גוד אסיק ודופן עקומה, ולא הוצרך הש"ע לכתוב דין זה, שבלאו הכי לא קימ"ל כסברת היש מכשירין אלא כסתם הלכה, ודו"ק.

שרעת הש"ע שלא כדברי הר"ן, וא"כ דברי המ"א תמוהים, שהעתיק דברי הר"ן להלכה שאין אומרים דופן עקומה אם אין הדפנות מגיעות לסכך, שהרי לא קימ"ל כוותיה, עכת"ד, ועיין במחצית השקל (שם, סימן תרל"ב סק"ב) שגם הוא תמה כעין זה, שמדוע מרן הש"ע לא העתיק דברי הר"ן שאין אומרים שתי הלכות (וכנראה שדעתו שגובה י" טפחים של הדופן ואינם מגיעות לסכך, הטעם שכשר, לא משום דאמרינן גוד אסיק מחיצתא, אלא שכן היא ההלכה, שמספיק דופן סוכה עשרה טפחים, וכמו שהסברנו בדין בית הכנסת שחלוקה לשנים ע"י מעקה וכו', כפי ט"ו, עש"ב), ושני נביאים התנבאו בענין אחד, אלא שלפי דברי הגרע"א דעת מרן הש"ע מבואר שלא כדברי הר"ן, ודעת המחזה"ש אין גילוי בדעת מרן הש"ע, אלא שהחמיהה היא בהיפוך מדוע לא הוזכר להלכה בש"ע, ומשכחת נ"מ גם לדין שאומרים לבד באמצע.

**ונלע"ד** שמ"ש הר"ן שם דלא אמרינן דופן עקומה ולבוד ביחד, היינו רק למ"ד שאין אומרים לבד באמצע, והטעם בהקדים דברי הר"ן במסכת סוכה (דף י"ח ע"א), שכתב שטעם מ"ד שאין אומרים לבד באמצע משום שהגמ' שם (דף ה' ע"ב) אמרה שיעורין חציצין ומחיצין הלכה למשה מסיני, ושם (דף ו' ע"ב) כי אתאי הלכתא לגוד ולבוד ודופן עקומה, וס"ל שדין לבד לא נאמר אלא בדופן ע"ש, ולפי זה יוצא שכשאנחנו רוצים להכשיר סוכה בדופן עקומה ולבוד, צריכים לצרף

## סימן מ"ד

### כמות השמן שצריך ליתן בנר חנוכה

השוק, וכמה הוא זמן זה, כמו חצי שעה או יותר, עכ"ל, ומשמע מלשונו שיש מציאות שצריך להדליק יותר מחצי שעה.

**והנה** שמעתי שהרב מבריסק זצ"ל חידש מלשון הר"מ הנ"ל, שכונתו שאם הוא נמצא במקום שאנשים עוברים ושבים עד שעות מאוחרות בלילה, חייב להניח שמן שידלק משעת השקיעה

**שאלה:** בזמנינו שישנם עוברים ושבים בשוק עד שעות מאוחרות בלילה, האם צריך להניח שמן בנר חנוכה שידלק כשיעור זה, או די להניח שמן שידלק כשיעור חצי שעה בלבד.

**תשובה** כתב הרמב"ם (פ"ד מהלי חנוכה ה"ה) וז"ל: שכח או הזיד ולא הדליק עם שקיעת החמה, מדליק והולך עד שתכלה רגל מן



76 ג. שאלה. סוכה גדולה שיש בה סכך פסול מן הצד פחות מארבע אמות, אך אין הדפנות מגיעות לסכך, האם הסוכה כשרה.

תשובה. סוכה גדולה שיש בה סכך פסול פחות מארבע אמות מן הצד, ורוצה להכשירה מדין דופן עקומה, יש להזהר שיהיו הדפנות שבצד הסכך מגיעות עד לסכך, ואין די בדופן גבוה עשרה טפחים.

שיעור סוכה, שיכול להעמיד דופן בתוך המטבח מול פתח היציאה לסוכה, וכגון שמעמיד הדופן בתוך המטבח כעשרים ס"מ מהפתח, ועל ידי זה מגדיל את רוחב הסוכה ומשלימו לשיעור הראוי. (וראה מה שנתבאר לעיל בפרק כ"ה תשובה ג'. וראה בדברי המאירי בסוכה דף י"ט ע"א ובספר ראשון לציון שם, ע"ש).

עד למעלה, הסוכה כשרה בלא דין נוסף, שכן סכך פסול פחות משלשה אינו פוסל ומצטרף להשלים שיעור סוכה, וכמו שנתבאר. ואין צריך כאן לדין לבד או דין אחר. (וראה בזה במ"ב בסימן תרל"ב ס"ק ט' ובשעה"צ שם ס"ק י"ב). ועל כן במחיצה של עשרה טפחים נחשב חלק מקום זה, כחלק מן הסוכה, והסוכה כשרה עד מחיצה זו. וכן כתב בחזו"א שם להתיר במחיצה של עשרה טפחים. אולם טוב במקום שאפשר שהדופן יגיע עד כנגד הסכך, לחוש לטוברים כן. וראה גם בשו"ת אמרי יושר סימן ע"א ובספר מקראי קודש סוכות סימן י"ב, ע"ש. וראה עוד בבכורי יעקב סימן תרל"ב ס"ק ב'. (וראה עוד בדברי הלבוש שם). והוא הדין בכל זה כשברוחב המרפסת יש שיעור כראוי, ובאורך יש בחלקו גג המכסה חלק מהסוכה.

ומכל מקום נראה שאף שנתבאר להכשיר אף לכתחילה סוכה על ידי העמדת דופן תחת הגג פחות מג' טפחים, וכן הסכמת הפוסקים, מכל מקום נראה שממדת חסידות לא לסמוך על זה לבד, שכן יש פנים להראות שאין כן דעת רש"י בסוכה, וטוב שמלבד ההוספה שתחת הגג יהא בחלק הפתוח לפחות שיעור סוכה בתוספת מעקה המרפסת, שאף שנתבאר להלן בבאורים לתשובה זו שאין להקל לכתחילה לצרף את מעקה המרפסת לשיעור הסוכה אלא אם יש בקרקעית הסוכה שיעור סוכה לפי שיטת הרמב"ם, דהיינו שיש שם המישים ושש ס"מ, כאן שיש גם צירוף מעקה וגם צירוף החלק שתחת הגג, יוכל לסמוך על זה ללא חשש.

ולענין שיעור אורך הדופן נראה דבעינן שתהא דופן זו לאורך כל המרפסת, ואין די בשבעה טפחים. ואם עושה דופן שבעה טפחים בלבד, לא ישב אלא כנגד אותו דופן, שלמקום זה הועילה הדופן להכשיר את הסוכה, אבל למקום שאין דופן זו יש לדון אם תועיל. וראה להלן בבאורים לתשובה זו שנחלקו הפוסקים לענין סוכה שיש בה קרן אחד משוך לפניו שאין בו ז' על ז', ע"ש. (וראה לעיל בפרק כ"ה תשובה ח'). ועל כן לא יישב אלא כנגד הדופן.

77 ג. בשו"ע בסימן תרל"ב סעיף א' מבואר שסכך פסול בסוכה גדולה אינו פוסל מן הצד אלא בארבע אמות, אבל פחות מארבע אמות, הסוכה כשרה, דאמרינן דופן עקומה, דהיינו לומר שאנו רואים כאילו הכותל נעקם, וייחשב זה הסכך הפסול מגוף הכותל, ודבר זה הלכה למשה מסיני. וכתב במג"א שם ס"ק א', דמשמע לכאורה מלשון זה שהוא דוקא כשהדפנות מגיעות לסכך, וכשיטת הר"ן בפ"ק דסוכה דף ד' ע"א דלא אמרינן דופן עקומה אלא כשהדפנות מגיעות לסכך, ודלא כהטור בסימן תרל"ב דס"ל שאפילו אין הדופן גבוה אלא י' טפחים, והגג גבוה ממנו הרבה, אנו רואין הדופן כאילו עולה עד למעלה, ואז אמרינן דופן עקומה. ופסק המג"א כדברי הר"ן. והט"ז שם ס"ק א' והאליה רבה ס"ק ב' כתבו כהטור, ע"ש.

וכן מי שיש לו שיעור סוכה במקום הפתוח, ורוצה להגדיל שטח הסוכה, יכול להגדיל על ידי הכנסת דופן תחת המקום המקורה, וכפי שנתבאר. ואולם אם במקום המקורה יש יותר מארבע אמות, ורוצה להעמיד דופן בפחות מארבע אמות ולצרף מקום זה לסוכה מדין דופן עקומה, הרי לא הועיל בזה להרחבת המקום, שהרי קי"ל דבפחות מד' אמות כשרה ואין ישנים תחתיו, כמבואר בשו"ע בסימן תרל"ב סעיף א', ע"ש.

ועוד נראה, שהוא הדין למי שיש לו מרפסת קטנה מאחורי המטבח וכדו', ואין די ברוחבה כדי

אור לציון גמולו ?  
הרג"ל ר' ין ציון אקא טאל צליל

**ומאידך** החזון איש בהלכות עירובין בסימן ע"ז ס"ק ד' כתב דאדרכא מסוגיא זו מוכח שאומרים שתי הלכות להקל, שהרי הקורה המשוכה פחות מג' ותלויה פחות מג', רחוקה היא מן הכתלים באלכסון יותר מג' טפחים, ואיך תוכשר. ועל כרחק אמרינן חבוט רמי ואח"כ לבוד, נמצאנו אומרים תרי הלכות להכשיר, ומה לי לבוד ולבוד ומה לי לבוד וחבוט וכו'.

**ועוד** הוכיח החזון"א מהסוגיא במסכת שבת דף ט' ע"א, דמוקי לה בשתי קורות שאין בזו ד' ואין בזו ד' ויש ביניהם פחות מג', ובזמן שהפתח פתוח אמרינן לבוד ופי תקרה יורד וסותם, אף שאי אפשר לדון פי תקרה אלא מכח לבוד. וכן בעירובין דף ט"ז ע"ב אמרינן לבוד ועומד מרובה בערב, אף שאי אפשר לדון דין עומד מרובה אלא מכח לבוד. ולכן חידש החזון"א שאין לדמות ההלכות זו לזו, ושאפשר דרופן עקומה לא שייכא אם אין הדפנות מגיעות לה, או שאין הסכך מגיע לה, עכת"ד עיי"ש.

**ויש** להעיר, דלפי דברי החזון"א דבכל דוכתא אמרינן שתי הלכות לקולא, מנ"ל להר"ן לחדש דרופן עקומה שונה משאר ההלכות. אך לפי מה שנתבאר לעיל שאין אומרים שתי הלכות היינו דוקא באופן ששתייהן בהלכות דופן, שאין להקל שתי קולות בהלכות דופן, אתי שפיר החילוק. אמנם בין לדברי החזון"א ובין למה שנתבאר יקשה לדעת הרמב"ם שפוסק שכשאיך הדופן מגיע לסכך בעינן שהסכך יהיה ממש מכוון לחודו של הדופן, ואם רחוק ממנו כל שהוא פסול, ומה יענה הרמב"ם מכל ג' הראיות שהביא החזון"א.

**ונראה** שאפשר אולי ליישב בהקדים תמיהת הרב המגיד בפרק י"ז מהלכות שבת הלכה כ"ה, שהכין את דברי הרמב"ם בשתי קורות שאין באף אחת מהם כדי לקבל אריח, שכתב הרמב"ם היתה אחת למטה ואחת למעלה, ובלבד שלא תהיה עליונה למעלה מעשרים ולא תחתונה למטה מעשרה, וכתב שמתוך דברי הרמב"ם נראה שכל שהן תוך עשרים אמה ולמעלה מעשרה, אפילו יש ביניהם מרחק של גובה יותר מג' טפחים מצטרפות. וחמה שהרי פסק הרמב"ם בפרק ה' מהלכות סוכה הלכה כ"א שכל שאין ברוחבו טפח לא אמרינן חבוט רמי, וע"ש שהניח בצ"ע.

**והגאון** רע"א בתשובה סימן י"ב ביאר שהר"ן לשיטתו דלא אמרינן תרי הלכתא כי הדדי, (כשאי אפשר לדון על אחת אלא מכח אידך), ולכן לא אמרינן גוד אסיק ורופן עקומה יחד, ובעינן דפנות המגיעות לסכך. ועל פי זה הקשה ממה שפסק בשו"ע סימן תר"ל סעיף ט', להכשיר סוכה שדפנותיה רחוקות מהסכך, וגם אינן מכוונות ממש אלא בתוך ג', ומשום דאמרינן גוד אסיק ולבוד, הרי דאמרינן תרי הלכתא יחד, ואילו כאן כתב המג"א דמשמע מהשו"ע כהר"ן, וגם בסימן תר"ל לא העיר המג"א כלום. וכעין זה העיר במחצית השקל שם ס"ק ב', ע"ש.

**ונראה** ליישב תמיהת הגאון רע"א על המגן אברהם, דדעת המג"א דלא אמרינן תרי קולי רק אם שתי ההלכות הם בדין דופן, שלא מקילינן תרי קולי על דופן שאין עליו שם דופן מצד עצמו אלא בצירוף שתי ההלכות, דהיינו למ"ד שלא אומרים לבוד באמצע אלא מן הצד, וביאר הר"ן טעמו של האי מ"ד משום דס"ל דלבוד הוא הלכה בהלכות מחיצות, (וכמו שאמרו בגמ' סוכה דף ו' ע"ב), וכן דופן עקומה הוא הלכה בהלכות דופן, לכן אין מקילינן הגך תרי קולי. וכן לדידן אם הדפנות אינן מגיעות לסכך ויש סכך פסול בצד הסוכה יותר מד' טפחים, שאנו צריכים להכשיר את הדפנות בשתי קולות של הלכות דופן, לומר גוד אסיק ורופן עקומה, יתכן דסוכה זו פסולה לדעת מרן, ועד כאן לא הכשיר אלא בלבד וגוד אסיק, דלדידן דקי"ל יש לבוד באמצע, הרי דין לבוד להלכה נאמר בכל ההלכות, ואינה הלכה בהלכות דופן, ושפיר אמרינן לה יחד עם דופן עקומה. וראה עוד בזה בספר אור לציון תשובות ח"א חאו"ח סימן מ"ג, ע"ש.

**ולפי** זה עולה להלכה, דאם בסכך שלצד הדופן יש פחות מג' טפחים אויר, וסמוך לו פחות מד' אמות סכך פסול, סוכה זו כשרה לדעת השו"ע אף לשיטת הר"ן והמג"א, ושלא כדברי רעק"א בתשובה שרצה לפסול בנידון זה לפי דברי הר"ן.

**ובתשובת** רעק"א שם כתב וז"ל, ונ"ל ראה ברורה להר"ן מסוגיא דמסכת עירובין דף ט' ע"א, ר"א אמר משוכה והיא תלויה וכו' לבוד וחבוט לא, קמ"ל וכו'. וביאר שהסוגיא מתפרשת היטב לדברי הר"ן שבגובה יותר מג' לא מיתכשר מחמת לבוד, ע"ש.

לדופן עקומה וחלקו לסכך פחות מג', צריכים עיון גדול, ע"ש בזה. וכן עיקר להלכה כדברי המג"א, שכל שאין בסוכה שבעה טפחים על שבעה טפחים סכך כשר נחשבת סוכה קטנה, ופוסל בה סכך פסול בג' טפחים, ורק אם יש בה ז' על ז' סכך כשר מלבד הסכך הפסול, הוי סוכה גדולה, ואמרינן בה דופן עקומה עד ד' אמות. (וראה בפרמ"ג שם א"א ס"ק ג' ובספר בית השואבה בדין דברים הפוסלים בסכך אות י"א שיישבו את קושיית האליה רבה על המג"א, ע"ש).

**ויש** להסתפק לענין דופן עקומה, אם יש שתי סוכות סמוכות, וביניהם דופן אחת, ובכל אחת מהן יש לצד הדופן האמצעית פחות מד' אמות, באופן שעל ידי הדופן האמצעית תהא הסוכה כשרה מדין דופן עקומה. אלא שלכאורה אי אמרינן דופן עקומה לצד סוכה אחת, כיצד נאמר על אותה דופן, שהיא דופן עקומה לצד הסוכה האחרת, דהוי כתרתי דסתי. והיה מקום לומר שלא יועיל באופן זה.

**ולכאורה** היה מקום לדמות שאלה זו למחלוקת הפר"ח וגאוני אשכנז במעשה הקצב ששחט שבע בהמות בביתו, והוציא מביתו ב' בהמות למקולין, וכן הוציא עוד חצי בהמה שלישיית, ונתערבבו הבני מעיים של כל הבהמות, ונמצאה מחט בבית הכוסות, ולא ידוע מאיזו בהמה, שודאי שב' הבהמות שיצאו מותרות משום כל דפריש מרובא פריש, ודי הבהמות שבבית אסורות מדין קבוע, אלא השאלה על השלישית, כיצד נחיר חציה ונאסור חציה. והובאה המחלוקת בבית הלל סימן ק"י ס"ק א', שלדעת הגאון מוהר"ר העשיל שני החצאים מותרים. ולדעת הגאון ברכת הזבח והבית הלל שני החצאים אסורים. וכתב הפר"ח בקונטרס אחרון סימן ק"י ששום אחד מהם לא כיון להלכה יפה, אלא מחלקים את אותה בהמה לשנים, החצי שפירש מותר, והחצי השני אסור, שכל שיעורי חכמים כך הם, ושכן המנהג פשוט, ודלא כהט"ז בסימן ק"י ס"ק ה' שכתב שכבש אחד אינו בדין שיהיה מקצתו מותר ומקצתו אסור, ע"ש. וראה בשו"ת רב פעלים ח"א חאו"ח סימן י"ז מש"כ בזה. ולכאורה הוא הדין כאן, שלמ"ד שאפשר להורות כתרתי דסתי, יש להתיר כאן, ולמ"ד שאין להורות כן, הוא הדין כאן שאין לומר דופן עקומה לב' הצדדים. וראה בדברי הלבוש בסימן תרל"ב סעיף ב' ובחמד משה שם ס"ק ה' ובעטרת זקנים שם

**והנראה** נכון ליישב קושייתו, שיש חילוק בין סוכה שהיא מדאורייתא, לבין הכשר מבוי שהוא מדרבנן. תדע, שלא מצינו באף מקום אלא שרואים את הלמעלה כאילו הוא למטה מדין חבוט רמי, ואילו כאן מצינו שכותב הרמב"ם שאת הלמטה רואים כאילו הוא למעלה, אלא על כרחך שזהו דין מיוחד במבוי שמקילין בו קולות רואים. וראה בכס"מ שם שאפשר לכוון בדבריו כפי מה שנתבאר כאן. ומעתה כשם שהקלנו בהלכות מבוי שאפילו אין בו טפה אומרים עליונים למטה ותחתונים למעלה, גם מקילים עוד קולא ומצרפים אליה עוד הלכה של לבוד במשך, אף שהקורות אינן מכוונות זו תחת זו בדיוק. ועל דרך זו יש ליישב ראיות החזו"א ממסכת עירובין דף ט' ודף ט"ז דשם איירי בדין מבוי, ולכך מקילין בו שתי קולות.

**ולענין** שיעור ד' אמות לדין דופן עקומה, נתבאר בספר אור לציון תשובות ח"ג במבוא הספר ענף ג' אות כ"א, שאין להכשיר מדין דופן עקומה כשיש מרחק של יותר מכמאה ותשעים ס"מ, שכן לחומרא ודאי שיש להחשיב את האמה בכארבעים ושמונה ס"מ, ע"ש.

**ובגדר** סוכה גדולה לענין דופן עקומה, בשו"ע בסימן תרל"ב סעיף א', לאחר שכתב שסכך פסול פוסל באמצע בארבע טפחים, ומן הצד אינו פוסל אלא בארבע אמות, כתב ח"ל, בד"א בסוכה גדולה שיש בה יותר על סכך פסול ז' טפחים על ז' טפחים, אבל בסוכה קטנה שאין בה אלא ז' על ז', בין באמצע בין מן הצד בג' טפחים פסולה, בפחות מג' כשרה. עכ"ל. ודברי השו"ע צ"ע מרישא לסיפא, שברישא כתב דבעינן ז' על ז' מלבד הסכך הפסול כדי שתחשב סוכה גדולה, ובסיפא כתב שסוכה קטנה היא זו שאין בה אלא ז' על ז', ומשמע שביותר מזה הוי סוכה גדולה. ובמג"א שם ס"ק ג' עמד בזה, וכתב שמש"כ מרן בסוף דבריו אבל סוכה קטנה שאין בה אלא ז' על ז', אינו מדוקדק, דאפילו יש בה ט' ומחצה סכך פסול, ג' טפחים פוסל בה, כיון דאי שקלת ליה לפסול ליכא הכשר סוכה. ובספר אור לציון תשובות ח"א חאו"ח סימן מ"ב נתבאר, שאף שהבכורי יעקב והחזו"א הקשו על המג"א, מכל מקום מדברי רש"י והר"ן מוכח כדברי המג"א, ע"ש באורך. וגם נתבאר שם שדברי רע"א שכתב, שאם הסכך הפסול הוא מצד הדופן הרביעית, מחלקים את הסכך הפסול, חלקו

ד. שאלה. מי שיש לו מרפסת גדולה, ומחיצת הבית היא אחת משלש דפנות הסוכה, ויש מעליה מרפסת המכסה אותה פחות מארבע אמות, האם יכול לסכך במקום הגלוי, ולצרף את מחיצת הבית מדין דופן עקומה.  
 תשובה. יש להמנע מלסמוך באופן זה על מחיצת הבית מדין דופן עקומה, אלא רק כשהסכך והגג באותו גובה. L

תחת שפת הגג. עכ"ל. משמע שאם היו רחוקות פסולות, ואע"פ שהן בתוך ג"ט כנגדן. וצריך לומר דטעמו דלא אמרינן גוד אסיק וגם לבוד, דלא מקילינן תרי קולי. ועל דרך זה כתב הכסף משנה בדעתו דלא אמרינן תרי הלכות של חבוט רמי ולבוד, ולכן אם יש בגגו טפח והרווח שבין התחתונות יותר מטפח, הסוכה פסולה. (וראה בחידושי רבינו חיים הלוי בפרק ה' מהלכות סוכה הלכה כ"א).

אבל מרן בשלחן ערוך בסימן תר"ל סעיף ט' פסק, דאם היו דפנותיה גבוהין משבעה ומשהו, והעמידן בפחות מג' סמוך לארץ, כשרה, אפילו הגג גבוה הרבה, ובלבד שיהיה מכון כנגדה. ואפילו אינו מכון ממש רק שהוא בתוך ג' כנגדו כשרה. מבואר דס"ל למרן שמקילין בסוכה תרי קולי ואמרינן גוד ולבוד, ואפילו במקום שיש שני לבוד אחד בדופן ואחד בסכך עם גוד אסיק אנו מכשירים, והוא הדין דאמרינן חבוט ולבוד. L

ד. בשו"ע בסימן תרל"ב סעיף א' מבואר שבסוכה גדולה אין פוסל סכך פסול אלא בארבע אמות, אבל פחות מארבע אמות אמרינן דופן עקומה, אלא שאין ישנים תחתיו כל שיש בו ד' טפחים. ויש לרדן אם הדופן עקומה אינה באותו גובה של הסכך, האם גם כן אמרינן דופן עקומה וכשרה. ולכאורה כיון שכדי לומר דופן עקומה, יש לנו לומר קודם לכן חבוט רמי ואח"כ דופן עקומה, יש לתלות דבר זה בנידון אי אמרינן תרי הלכתא יחד, וכמו שנתבאר באורך לעיל בבאורים לתשובה הקודמת לענין דופן עקומה ולבוד, ודופן עקומה וגוד אסיק, ושם נתבאר ששתי הלכות בדופן לא אמרינן, אבל ב' הלכות נפרדות אמרינן, ע"ש. ולפי זה היה נראה בנידון דידן שאפשר לומר חבוט רמי ודופן עקומה, וכמו דאמרינן חבוט ולבוד, ולבוד וגוד אסיק כמבואר שם. אולם דבר זה שנוי במחלוקת הפוסקים. ויש הסוברים דלא אמרינן דופן עקומה אלא באותו גובה של הסכך, ולא נמוך יותר או גבוה יותר. וראה בשדי חמד מערכת

ס"ק ב' שהתירו בזה. וראה עוד בפתחא זוטא שם ס"ק ד' שכתב דלא מהני. וראה בזה בשו"ע בארבע דברים הפוסלים בסכך אות ה', ע"ש.

והנה כתב הרמב"ם בפרק ה' מהלכות סוכה הלכה כ"א וז"ל, היה הסיכוך מדובלל, והוא הסיכוך שיהא מקצתו למעלה ומקצתו למטה, כשרה. ובלבד שלא יהיה בין העולה והיורד ג' טפחים. ואם היה ברוחב זה העולה טפח או יתר, אע"פ שהוא גבוה מג' טפחים רואין אותו כאילו הוא יורד למטה ונגע בשפת זה היורד, והוא שיהיה מכון כנגד שפת היורד, עכ"ל.

ומרן בכסף משנה שם הביא שהר"ן בחידושיו בסוכה דף כ"ב ע"ב הביא יש מי שאומר, שכדרך שמבואר בגמ' שצריך שיהא בעולה רוחב טפח, הכי נמי בעינן שיהא ברוחב שבין התחתונות טפח. דאי לאו הכי לא אמרינן חבוט רמי. וכתב הכסף משנה שהר"ן כתב דאין נראין בעיניו דברי היש אומרים, מכל מקום רבינו נראה שסובר כן, ולפיכך כתב וזהו שיהיה מכון כנגד שפת היורד. והוסיף הכסף משנה, דאפשר שרבינו בא למעט ג"כ היכא שיש ברוחב הקנה העולה טפח או יתר, ובין התחתונות יש יותר מרוחב הקנה העולה, דלא אמרינן חבוט רמי אלא כשיבוא הקנה העליון ליכנס בין התחתונות בצמצום, הא לאו הכי לא.

ולענין הלכה, יש מי שכתב דאף שמרן בכסף משנה צידד בדעת הרמב"ם בדרך אפשר להחמיר בזה, מכל מקום להלכה דעתו להקל, וכדחזינן שלא הביא הלכה זו בשלחנו הטהור, וגם נושאי כלי הטור והשו"ע השמיטו דבר זה, והוסיף להוכיח מכמה מקומות.

ונראה שלא כתב מרן בכסף משנה כן אלא לשיטת הרמב"ם, שכתב בפרק ד' מהלכות סוכה הלכה ד' וז"ל, היו הדפנות דבוקות לארץ ולא היו מגיעות לסכך, אם גבוהות עשרה טפחים, אע"פ שהן רחוקין מן הגג כמה אמות כשרה, ובלבד שיהיו הדפנות מכוונות

ה. שאלה. האם אפשר לאכול או לישן בסוכה במקום שיש מעליו חלל אויר.

תשובה. אף שאויר פחות משלשה טפחים אין פוסל בסוכה, מכל מקום אם האויר מהלך על פני כל הסוכה באופן שניכר החסרון, או אף שאינו מהלך על פני כל הסוכה, אך יש אויר באורך ראשו או רובו של אדם, אין ישנים או אוכלים תחת אותו אויר.

ה). וכן אם אין האויר על פני כל הסוכה, אם אורכו כאורך ראשו או רובו, אין ישנים תחתיו. ואמנם בשו"ת שארית ישראל סימן כ"ח כתב שכל שאין ברוחבו טפח אין לאסור לישן תחתיו אפילו הולך על פני כל הסוכה, ע"ש בדבריו בזה, אך לא הביא ראיה ממש לדבריו, ואינו מוכרח, ויש לחוש שכל שניכר חסרון אויר אין ישנים תחתיו.

**והדבר** מצוי באותם המסככים בפלפונים, וכפי שנתבאר לעיל בפרק כ"ד תשובה ט"ז שהמנהג לסכך בפלפונים, ומצוי שהם מהלכים מקצה לקצה של הסוכה, ויש שם אויר על פני כל הסוכה. ועל כן, אם הפלפונים סמוכים ממש זה לזה שפיר דמי, אבל אם הם רחוקים בכדי שהאויר ניכר שם, יש להניח מעט סכך לרוחב, כדי לשבור האויר שביניהם.

**ואין** שיעור לסכך ששובר פסול אויר, ואף פס דק מאוד של סכך מהני לענין זה. ועל כן אף שאויר ג' טפחים המפסיק את הסוכה לשנים ואין שיעור הכשר סוכה עם דפנות במקום אחד פוסל את הסוכה, אם יש שם אף רצועה דקה של סכך העוברת שם, כבר לא חשיב אויר ג' טפחים, והסוכה כשרה.

**(ואגב** אורחין יש לכתוב כאן הערה קצרה. דהנה סוכה שהאורחין והסיכוך שוין זה לזה מחצה על מחצה, הוא פלוגתא בין רש"י לר"ת בסוכה דף כ"ב ע"ב, ע"ש. והתוס' בכ"ב דף קס"ז ע"א ד"ה ומשוי מבארים ששיטת ר"ח מוכרחת כדעת ר"ת, דכיון שלגירסתו איסתרא קטן מזווא, אי אפשר לפרש הך דסוכה דף כ"ב ע"ב כפירוש רש"י. וקצת היה אפשר לדחות, דדברי ר"ח המה לענין השווי, דאיסתרא פחות בערכו מזווא, אבל אכתי אפשר שלענין גודל הוא גדול יותר, [ואפשר שבעוביו הוא דק הרבה מהזווא, אבל הקוטר שלו גדול יותר], ותוס' הבינו בדברי ר"ח שגם בגודלו הוא פחות מן הזווא, ועל כרחך מוכרח שיפרש כר"ת).

סוכה סימן ב' אות ט"ז שהביא פוסקים שאסרו בזה, ע"ש. וראה גם בשו"ת פנים מאירות ח"א סימן ס"א ובשו"ת ארץ צבי סימן מ"ח, ע"ש. ועל כן יש להמנע מזה, ואין לעשות דופן עקומה אלא באותו גובה של הסכך, אבל לא כשהוא גבוה או נמוך יותר.

ה. בשו"ע בסימן תרל"ב סעיף ב' כתב, אויר, בין בגדולה בין בקטנה שוים, דבין באמצע בין מן הצד בג' טפחים פסולה, בפחות מג' כשרה, ומצטרף להשלים הסוכה, ואין ישנים תחתיו. וכתב הרמ"א שם, ודוקא שהולך על פני כל הסוכה או שיש בו כדי לעמוד בו ראשו ורובו, אבל בלא"ה מותר, דהא אין סוכה שאין בה נקבים נקבים. וכתב במ"ב שם שבר"ן איתא ראשו או רובו. וכתב הט"ז שם ס"ק ד', דהא דחמיר בסוכה קטנה אויר מסכך פסול לענין ישנים תחתיו, וכן לענין סוכה גדולה פסול אויר בג' וסכך פסול בר' טפחים, משום שבאויר נראה לעין טפי ההפסק בסכך ממה שנראה בסכך פסול. והביאוהו האחרונים.

**והנה** צריך ביאור מדוע אויר ההולך על פני כל הסוכה אין ישנים תחתיו, הרי ראשו ורובו תחת הסוכה. (וראה מש"כ בחזו"א סימן קמ"ד ס"ק ה', ע"ש. וראה גם בשו"ת הרדב"ז ח"ד סימן רמ"ו שכתב שמה שיש מחמירים שאין ישנים תחת אויר היא חומרא גדולה, שהרי ראשו ורובו תחת סכך כשר הוא ישן, שהרי ג' טפחים אין אדם ישן תחתיהם, אם לא נדחוק דאיירי בג' טפחים אויר והוא ארוך באורך אדם בינוני והוא ישן על צידו, שנמצא כולו ישן תחת אויר, וכחאי גוונא מסתבר טעם המחמירים). ונראה מכאן, שבאויר דמינכר חמיר טפי שאפילו במעט אויר אין ישנים תחתיו. (וראה גם בערוך לגר סוכה דף י"ט ע"ב תוד"ה טיט הגרוק). ומכל מקום נראה שאין לאסור מחמת כן אף בכל שהוא אויר, שכל שנכנס לסוכה ואינו רואה חסרון מצד אויר, אף שיש כל דהו אויר כיון שאינו ניכר ישנים תחתיו. אבל אם ניכר החסרון ויש אויר על פני כל הסוכה, אין ישנים תחתיו. (וראה גם בערוך השלחן שם סעיף

ל"ט שניחם בהאחו והקשה לרעה שמוקדים רס"ל דהל"ט  
 מליחם עש"ב צו"ט ולדבריו כח"ל דגמ"ח נ"ט צו"ט ס"ד  
 ע"כ דשניחם צמ"ח וס"א דעתיקרא מ"י"ר צמ"ח ע"כ  
 דס"ל א"ה ס"ח ונ"ט א"כ מליחן על שניחם צמ"ח  
 צו"ט א"ל א"כ מליחם ע"כ וד"ק

סימן מח

לכבוד ירד"י הרב המרי"ק זצ"ל ז"ל רמ"ק כש"ח  
 מ"ח א"י ל"ב צמ"יפ"ע"ל כ"י דומ"ץ צ"ק  
 זאלישטשי"ק ל"ו

**אמכתבו** הגיע לכאן זה שתי שבועות ולאשר לא  
 הייתי צניחי עד שבוע זו שלחו ידי זר"ס  
 צמ"חנ"ו ולא נ"ל לירי עד היום ומאשר הנתחתי להשיבו  
 ככל אשר ירש"י הנ"ל להשיבו ח"כ בקלרה :

**ע"ד שאלתו** נכונה טעמוי צ"ק ז"ח ב"ן ש"י  
 צ"ח וליו"ף צ"י הרפנות מהנח"ס  
 וט"ס עוד צ"י רפנות כנ"ס כמ"ן ג"א"ס וס"כ ע"ז והרמ"ק  
 פסקן מהרפנות מהנח"ס וס"ל מ"י טע"ח"ס רק למעלה  
 ע"ן ס"י קרת העורף מהג"ן וז"ר מ"י טע"ח"ס עד שהג"ן  
 שלמעלה מניעין עד עקום הסכך ע"כ חו"ט

**תשובה** הס"ד ד"ן זה מנואל ע"כ צ"ח פ"ח"ס ח"ר  
 ס"י ס"א ד"ח"ן למש"ח ק"כ"ס צ"ן ס"י כוח"ל  
 צ"ח"ס סב"ר"ן מ"ח"ס ח"ב של ס"י ר"ל"ן וז"ן סכ"ל"ס מניעין  
 לס"ג א"פ"י פ"ח"ס מ"י והג"ל הצ"ל"ל הוא ד"י טע"ח"ס כ"ן  
 רנ"ש"י ח"ר"ן ח"ן לק"כ"ס זו מ"ח"ל"ס ד"ח"ס מניע"ס לסכך  
 וע"כ שס"ר"ך צמ"ח"ו ד"ל לאמר הלכ"ה דרופ"ן עקומה רק  
 הי"כ דהמח"ל"ס מניעין לסכך א"ל הי"כ ד"ח"ן המח"ל"ס  
 מניעין לסכך א"ל ד"ח"ר"כ"ן ג"ד ח"ק"ן צכ"ס"ג לא לאמר  
 סלכ"ה דרופ"ן עקומה ומע"ה ס"ד צ"ד ד"הסך רחוק  
 מהרפנות א"ל ש"ס לומר חנו"ל רמ"י וה"ו כ"ל"ו המח"ל"ס  
 מניעין לסכך צכ"ס"ג ל"א דופ"ן עקומה ו"ס לה"ר כ"ה מד"ר  
 ס"ר"ן פ"ק דק"כ"ס דהצ"א ס"ו"ע ל"ש"י ס"ר"ך"ס ד"ל ק"מ"ל  
 כ"כ"ס דה"צ טעמ"א מ"ס"ס ד"ל ש"ל"ט צ"י ע"כ ומכ"ר  
 כשהרפנות מניעין לסכך א"פ"י למעלה מעש"ח"ס א"ה ד"ל  
 כה"ך ה"ך ד"ל"ט"ג"ל דפס"ל"ן א"ס י"ס מ"ס"פ ח"ל"ט"ג"ל  
 ולכ"ס"ל ד"י חמו"ס מ"י"ר כשהרפנות מניעין לסכך ד"ח"ן  
 רפנות מניעין לסכך פ"ק"ל א"פ"י צ"ח"ו רחוק ד"ל ד"ל"א  
 דופ"ן עקומה רק כשהרפנות מניעין לסכך וצ"כ רנ"ח"ה  
 טעמ"א רנ"ה וז"י כ"ע"א ד"ה"כ"ל ד"ש"ך לומר חנו"ל רמ"י  
 ח"ר"כ"ן דופ"ן עקומה וא"פ"י כש"ח"ן הרפנות מניעין לסכך  
 ח"כ מ"ל"ל רחוק טעמ"א רנ"ה ד"ל"מ"א מ"י"ר צכ"ס"ג כשהרפנות  
 ח"ן מניעין לסכך א"ל ט"ס ג"ה"ס י"ח"ר ו"ן סכך כ"ו"כ"ל  
 ד"כ"ד וצכ"ס"ג לע"ן פ"ק"ל ג"ה"ס עש"ר"ס חמו"ס פ"ק"ל ג"ד"ל  
 ד"ל ש"ל"ט צ"י ע"כ כ"ן ש"ח"ן סכך סמוך מ"ס"ל רפנות  
 לא יוכל הע"ן לשלוט צו א"ל לע"ן דופ"ן עקומה שפ"ר  
 ח"ר"כ"ן מ"ס"ס ד"ח"ר"כ"ן ח"ב רמ"י וה"ו כ"ל"ו הרפנות  
 מניע"ס לסכך ומ"ח"ל"ס ח"ר"כ"ן דופ"ן עקומה א"כ"ל ד"ל"א  
 דופ"ן עקומה רק כשהרפנות מניע"ס לסכך ולא ככ"א"כ"ס  
 מניע"ס רק ע"י ח"ב"ס רמ"י או ג"ד ח"ק"ן L

**ולכאורה** י"ס לה"ר מד"ל מלי"ו ה"ך חק"ה ב"ח"ר  
 ס"י רמ"י ס"ג צמ"כ"ס ש"ו"ר צ"ה"ח  
 י"ס"ל צ"כ"ס ס"י ט"ס ש"י פ"ר"ה או ש"ח"מ"ר צ"ה"ח"י ק"ר"י  
 לעכ"ס כ"ו"ל"ג"ל מ"ח"ק"ר ח"ר"ה וח"ח"י ל"א מ"ס"כ"י ח"ק"ה  
 ק"ה מ"ה ל"ח"ן ל"ח"ס"ו ע"ה ש"ח"ן לו ר"ש"ו וח"ל"ק וח"ש"ה  
 ח"כ"ס מ"ל"ו"ס על ט"צ ח"כ"ר דנ"ש"ס ב"כ מ"ל"ו"ן עוד י"ס  
 לה"ר מ"ש"כ"ס ר"ס פ"י ע"י ט"ה"ס"ך דק"כ"ג כ"ה דפ"ר"ך ט"ס  
 ח"ה"ל ד"ח"ר"ך ח"ן ע"ו עכ"ר"ס ח"כ"ו"ו על ח"ח"מ"ר ומ"ק"ה  
 וה"ל מ"ח"ר"ו והק"ה הר"ש"ח ח"ח"י ל"א פ"ר"ך וה"ל מ"ל"ו"ה  
 על צ"ח"ה צ"ה"ח"ו ח"ה"ו ח"י ד"ל"מ"א מוק"י ל"ה צ"ח"ר  
 ס"ח"ו ש"ל"ו וח"ה"י"ס לה"ר ט"ל כ"ר"ע"ה ח"ח"י"ס ש"כ"ח"י לע"ל  
 וח"ח"י ל"א ק"ח"ר דמ"ס"ה ל"א פ"ר"ך מ"ש"ח"ה צ"ח"מ"ו כ"ן  
 ד"ח"כ"י ס"ח"ח"ו ק"ח"י וא"פ"י צ"כ"ה"ס ש"ח"י"ס מ"ל"ו"ה על ש"ח"ה  
 צ"ה"ח"ה

**ואמנם** ככל הר"ח"ו"ה ס"ל"ו ח"ן ה"כ"ר כ"כ ח"ח"ס  
 י"ס לה"ר ע"כ"ח"ה ל"ר"י ע"ה דפ"ר"ך ח"ס"ס  
 צ"כ"ה ד"כ"ד צ"י צ"ה"ל ד"ח"ר"כ"ן פ"ח"ו של ח"צ"י"ע ח"י י"ל"ח"ו  
 צ"ל"י"ע"ה ש"ב"ן ק"ר"י ס"ל"א ג"ר"ו"ו ח"כ"מ"ס ופ"ר"ך צ"ג"י וז"ח"ו  
 פ"ר"ס ח"ו"ל ל"ר"ח"י"ע פ"ו"י ח"כ"ל ל"א ש"ל"ו ח"ה"ה א"ל של ס"כ"ה  
 ח"ה"ה וח"ח"ך ס"ל"א ח"ה"ה צ"ה מע"ל"ה על"ו כ"ס"ל ח"כ מ"כ"ה  
 ד"ח"ה כ"ו"י מ"ל"ו"ה על צ"ח"ה צ"ה"ע"ה ס"ב ה"ג"ר ל"י ס"כ"ר  
 ד"צ"ו ס"ח"ר"כ"ס מ"ח"י"ו ז"ו וח"ה"י י"ס ל"פ"ש"ו"ג ב"כ ח"י כ"ש"ס  
 על"ו"י"ס על צ"ח"ה צ"ה"ח"ו צ"ו"י"ר ד"ה"ס ח"ח"ו"י"ע צ"ה"י"ה ד"כ"ל"ה  
 מ"ס"ה ג"י צ"ג"י ד"צ"ר"ס ש"ר"א ח"ח"י"ר וח"כ"מ"ס ח"ק"ר"כ"ס פ"ח"ו  
 ס"ל ח"צ"י"ע י"ל"ח"ו"ה צ"ל"י"ע"ה ש"ב"ן ק"ר"כ"ו ומ"ק"ר"ד"ן ה"כ"ה"ה  
 צ"ו"י"ע והק"ה צ"ח"ו"י"ע ח"ח"י"ר ק"ק"י צ"כ"י"פ"א ומ"ק"ר"ד"ן ה"כ"ה"ה  
 צ"ו"י"ע י"ח"ר מ"צ"ר"ש"א ח"ה"ל עד ע"ה ח"י"ר"י כ"ו"י"ט וז"ה  
 ח"ל"ך ל"פ"ר"ס כ"ח"ן י"ח"ר ח"ח"ס ל"פ"י ד"צ"ר"ו"ו י"ח"ו"ן ש"פ"ר  
 ד"ע"כ ה"ר"ש"א ד"פ"ר"ו"ו של ח"צ"י"ע ד"ס"ל ש"כ"ח"ו ח"ה"ה ונ"ש"ס  
 ח"ן מ"ל"ו"ן על ט"צ צ"ו"י"ע רק צ"כ"ה"ל ד"ל"כ"ל ע"ל"י ד"ש"כ"ה  
 א"כ"ס"ס ונ"ש"ס ש"ח"ן א"ל צ"ו"ו ח"ן מ"ל"ו"ן כ"ל"ל ומ"ס"ה ח"ל"ך  
 ל"ו"ר צ"כ"י"פ"א ומ"ק"ר"ד"ן ה"כ"ה"ה צ"ו"י"ע ד"ע"ר ע"ה מ"י"ר  
 צ"כ"ה"ה וע"פ"י"ו ע"ש"כ"ה מ"ס"כ"י"ו ח"ח"ו"י"ע ח"ה"ה ד"כ"י"ט

ש"ר א"ר צ"ב (ר"ב) א צ"ב ה"ו א"ר א"ר א"ר  
 ק"ל א"ר י"ח"ו"ן ח"ק"י א"ר א"ר א"ר