

תפילין של ראש

- א. קציצת הבית
- ב. תיתורה עליונה
- ג. מעברתא
- ד. תיתורה תחתונה

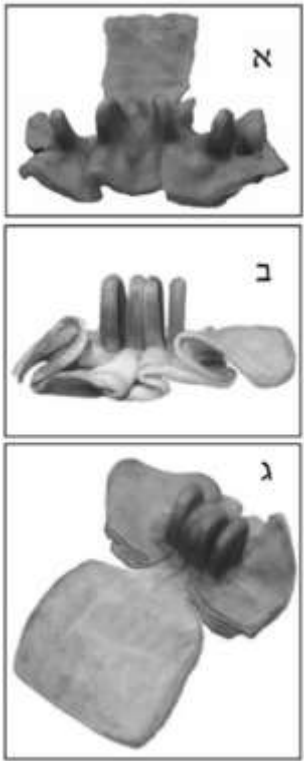
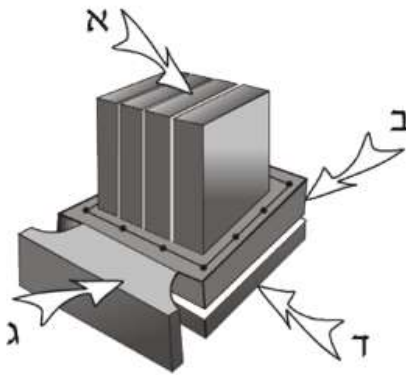

משנה ברורה לב:קעב

וחתיכת עור תפורים יחד מצדד המ"א דחשובים כעור אחד וכ"כ בתשובת ח"ס או"ח סימן ה' שיש להקל בתפורות ואם היו רק דבוקות בדבק מחמיר שם אבל בח"א משמע דה"ה אם הם דבוקות בדבק וכן משמע באו"ז וכן נתפשט עתה המנהג במדינותינו ומ"מ לכתחילה ראוי ונכון לעשותו מעור אחד ממש

יש מחמירין וסוברין דלא מהני בחתיכות תפורות יחד או מדבקות בדבק

ועיין בח"א דעכ"פ צריכין שיהיו הד' בתים פרודות זה מזה ולא יהיו מדובקין ולא כמו שעושין הסופרים שמדבקין ע"י דבק רק שלמעלה עושין סימנים כמו חריץ בעלמא דצ"ע אם להכשיר אפילו בדיעבד דממ"נ אם אנו חושבין ע"י דיבוק עור אחד א"כ אין לנו אלא בית אחת ובתוכו ד' מחיצות דפסול ואם אין הדבק עושה עור אחד ויש כאן ד' בתים עם ד' חריצים דהדיבוק כנפרד דמי א"כ התפילין גופייהו נעשו משתי עורות ופסולים ובאמת טוב הוא שאפילו העושין מעור אחד ממש יהיו תפילהן פרודות דשמא הדיבוק חבור וכן התפילין של הגר"א היו פרודות ועיין בבה"ל

